

MESA RATONA INDUSTRIAL

Instructivo de Armado

MIR090

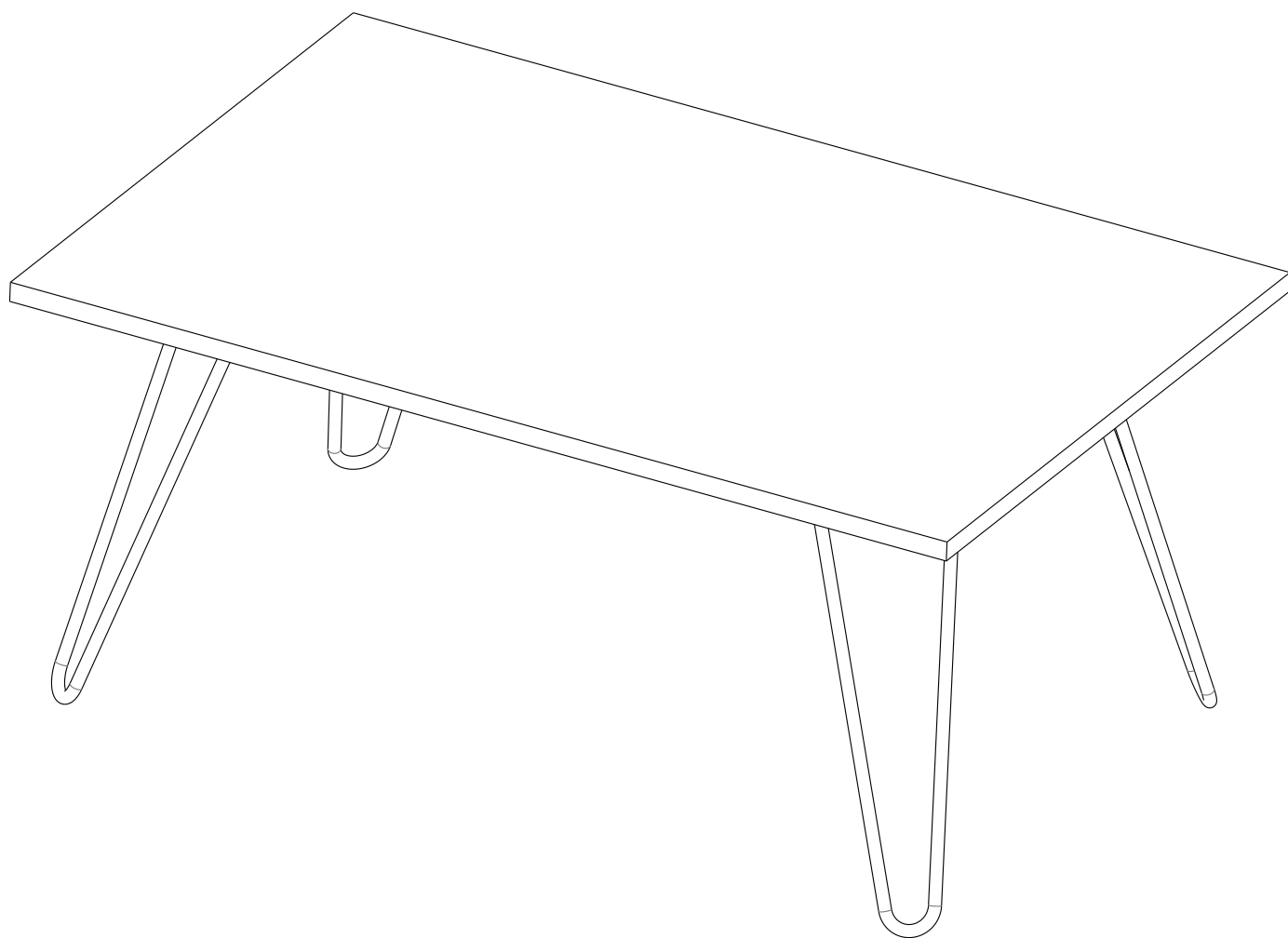

Rev. 2-07/06/2023

DiELFE[®]
Fabricamos tu mueble

ESCANEA Y MIRA EL VIDEO DE ARMADO



✉ posventa@dielfe.com.ar

📌 [dieflemuebles](#)

📘 www.facebook.com/dielfe

📷 [dielfemuebles](#)

www.dielfe.com.ar
Industria Argentina

COMPONENTES

TAPA (T)
CANTIDAD: 1

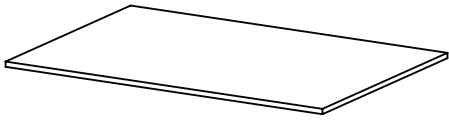

PATA
CANTIDAD: 4

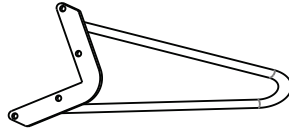

OMEGA
CANTIDAD: 2

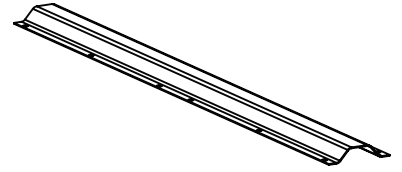

HERRAJES

TORNILLO 4,2x19 (A)
CANTIDAD: 16

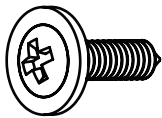

INSERTO
CANTIDAD: 16

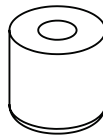

TORNILLO 3,5x12 (B)
CANTIDAD: 24

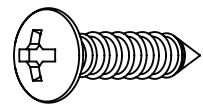

HERRAMIENTAS NECESARIAS NO PROVISTAS

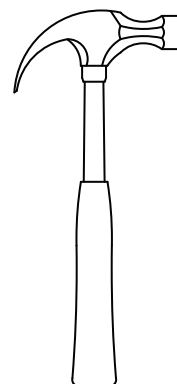
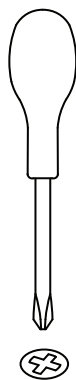

1

Colocar la omega en la parte inferior de la tapa asegurándose de que respete las distancias graficadas a continuación. Atornille suavemente los 2 tornillos de las puntas y luego los 2 que corresponden al otro extremo. Luego de alinear posición de la pieza puede atornillar los tornillos restantes y finalmente ajustar los de los extremos. Repetir los pasos con la siguiente omega.

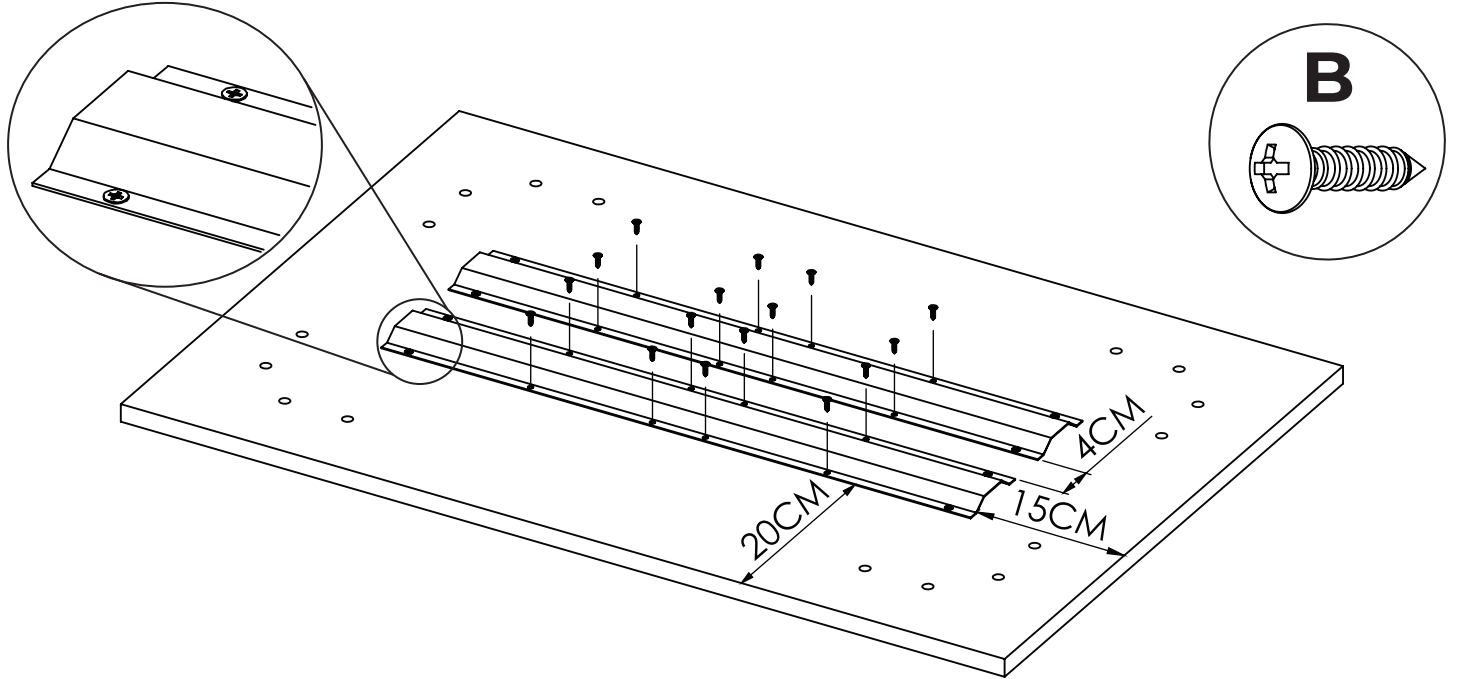

2

Colocar el inserto plastico en los agujeros de la parte inferior de la tapa para luego colocar las patas.

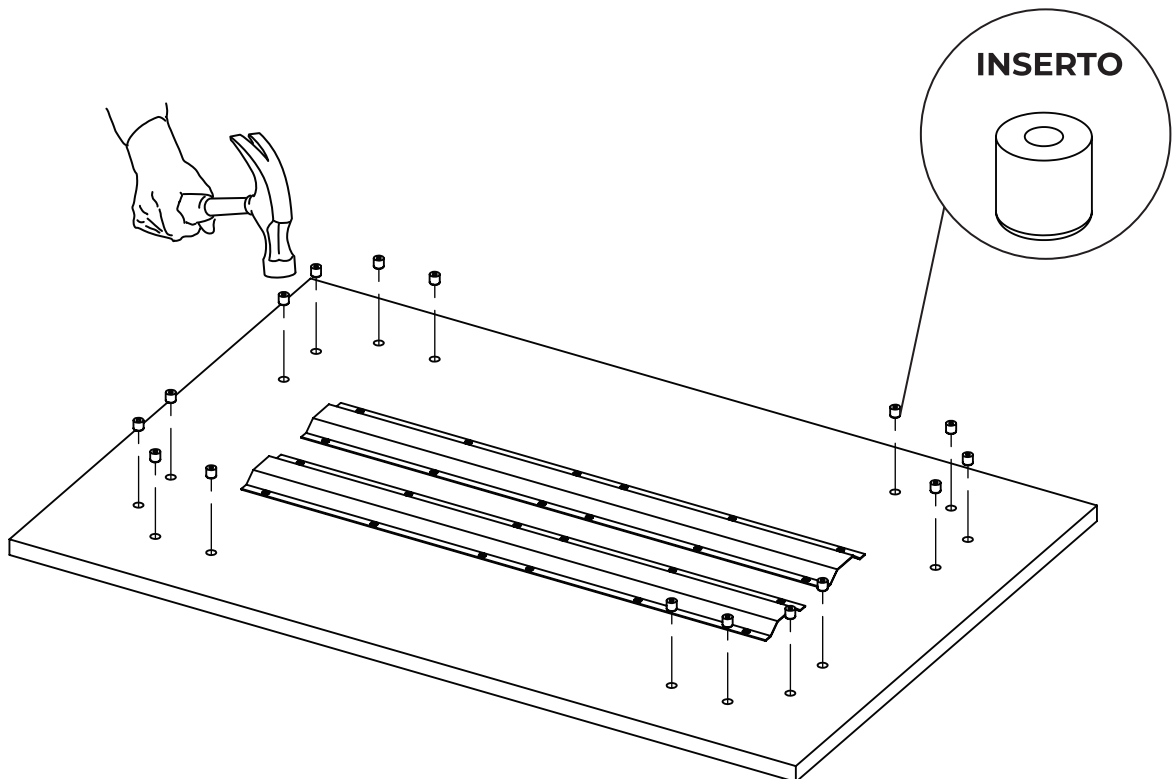

3

Atornillar las patas en la parte inferior de la mesa haciendo coincidir los agujeros de estas con los de la tapa. Utilizar tornillos A especificados.

