

ESCRITORIO CON CAJON

Instructivo de Armado

BZEC120

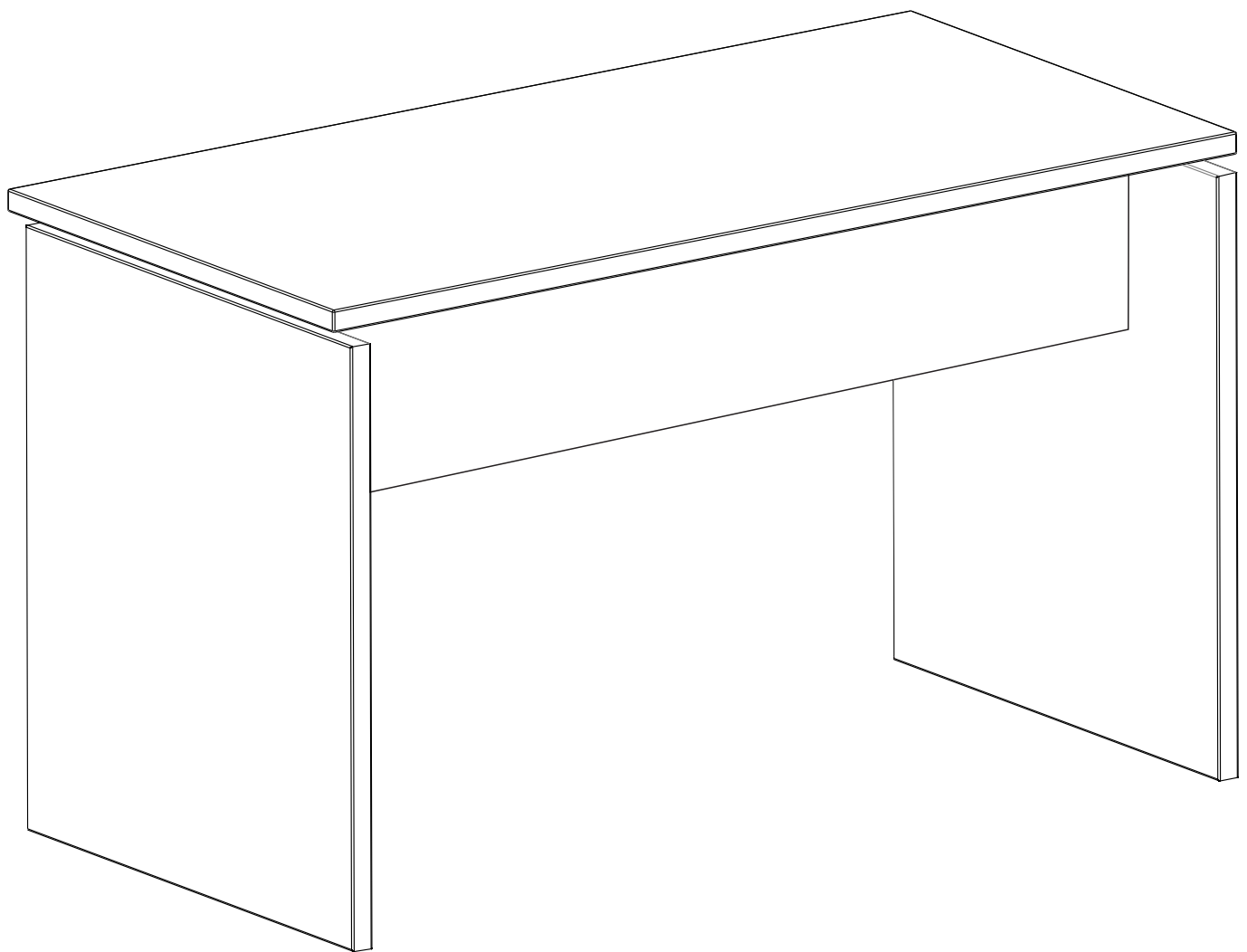

ESCANEA Y MIRA EL VIDEO DE ARMADO



✉ posventa@dielfe.com.ar

📌 [dieflemuebles](#)

📘 www.facebook.com/dielfe

📷 [dielfemuebles](#)

www.dielfe.com.ar

Industria Argentina

COMPONENTES

FRENTE CAJON (FC)
CANTIDAD: 1

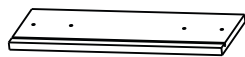

COSTADO CAJON (CC)
CANTIDAD: 2

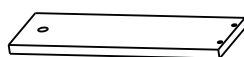

**CONTRA FRENTE
TRASERO CAJON (CFC)**
CANTIDAD: 1

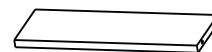

FONDO CAJON (FOC)
CANTIDAD: 1

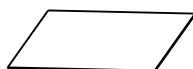

**COSTADO DERECHO
(CD) CANTIDAD: 1**

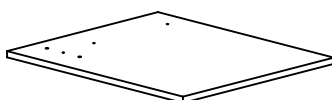

**COSTADO IZQUIERDO
(CI) CANTIDAD: 1**

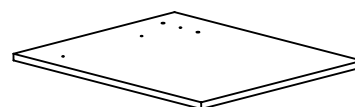

TAPA (T)
CANTIDAD: 1

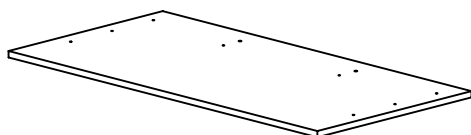

FAJA COSTADO (FAC)
CANTIDAD: 2

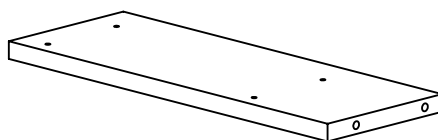

FAJA TRASERA (FATR)
CANTIDAD: 1

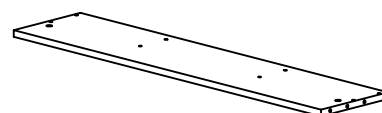

DIVISOR VERTICAL (DV)
CANTIDAD: 1

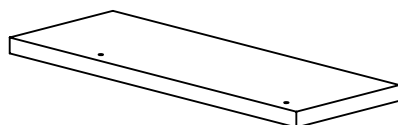

Nota: Los bordes pintados en gris hacen referencia a los filos de la melamina.

HERRAJES

TARUGO 8x30
CANTIDAD: 13



SACHE COLA
CANTIDAD: 2

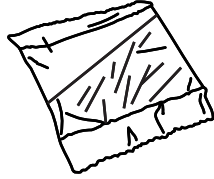

CLAVOS 8x20
CANTIDAD: 20

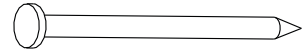

TORNILLO 3,5x14 (A)
CANTIDAD: 28

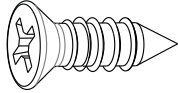

TORNILLO 3,5x30 (B)
CANTIDAD: 8

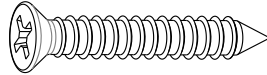

TORNILLO ARMADOR
7x50 (C)
CANTIDAD: 4

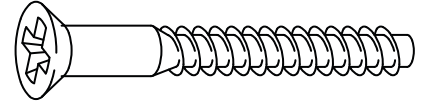

CONJUNTO MINI FIX
CANTIDAD: 10

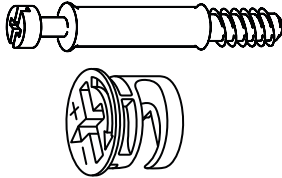

L PLASTICA
CANTIDAD: 9

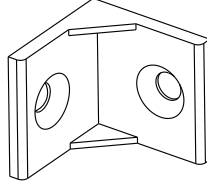

BASE ANTIDESLIZANTE
CANTIDAD: 4

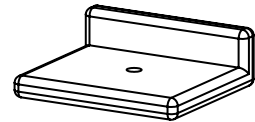

CORREDERA Z
CANTIDAD: 2 pares

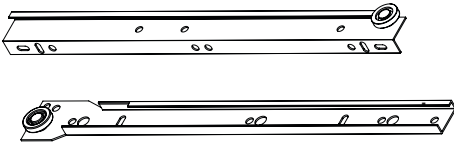

HERRAMIENTAS NECESARIAS NO PROVISTAS

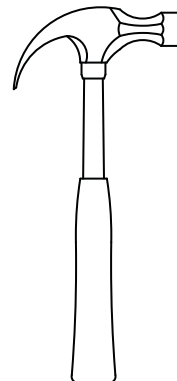
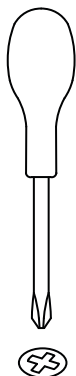

1

Unir la faja trasera (FATR) con las faja costado (FAC) con los tarugos como se muestra a continuación. Previamente encolar los agujeros que alojan los tarugos.

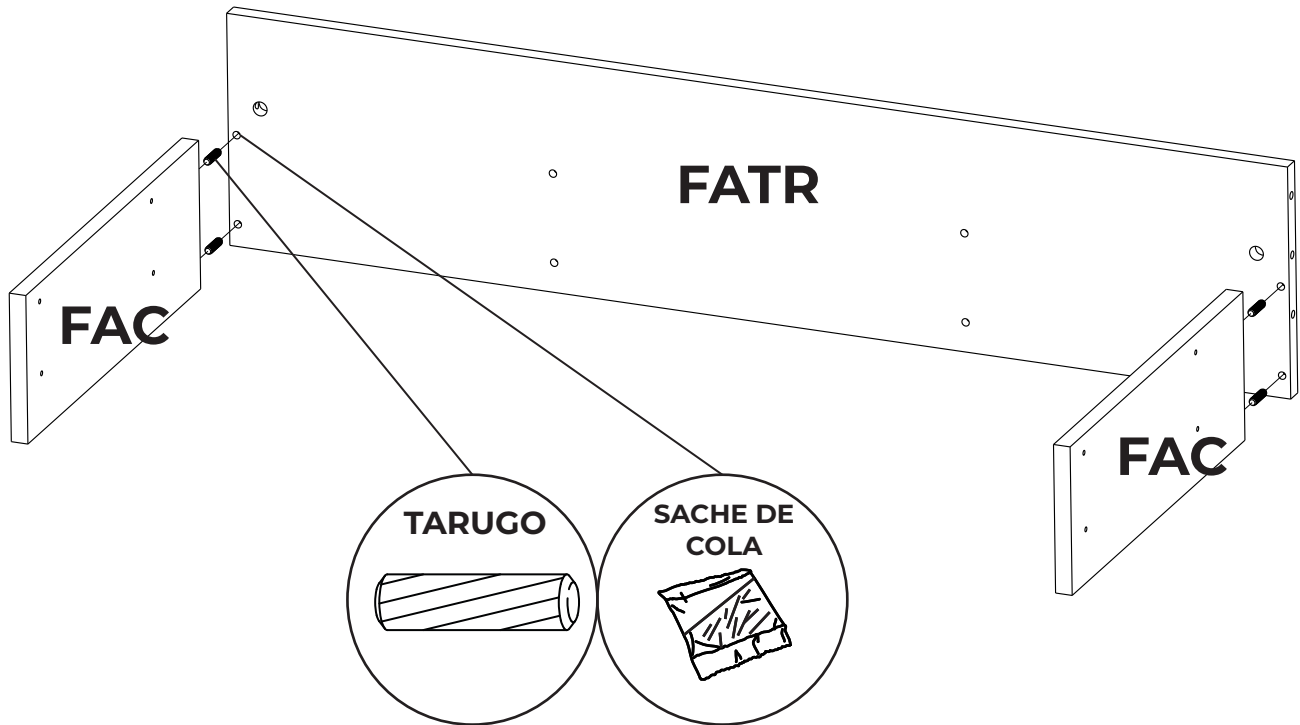

2

Unir el ensamblaje del paso anterior con los costados (CI-CD) con los tarugos y con el mini fix como se muestra a continuación. Luego clavar las bases antideslizantes.

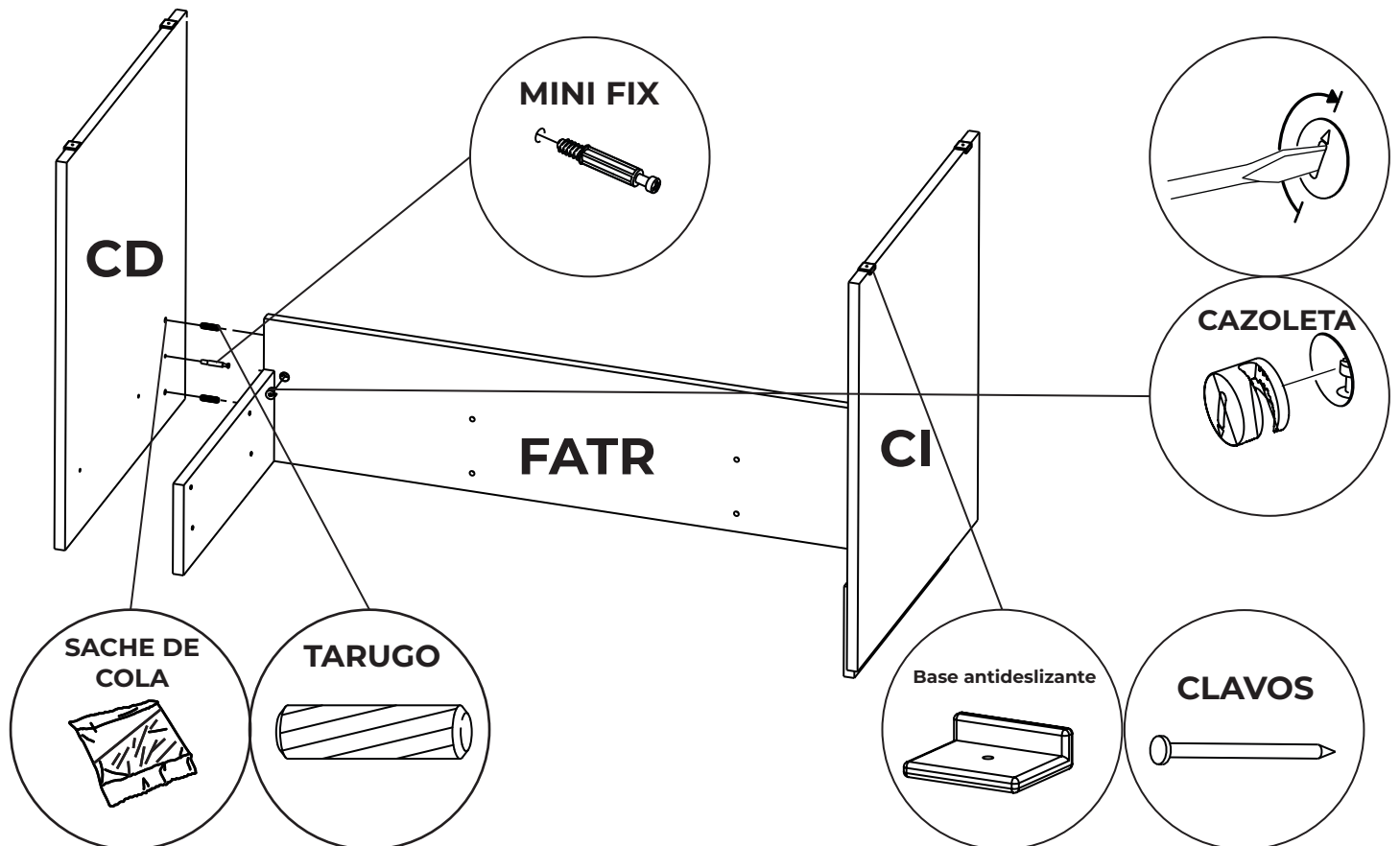

3 Colocar las correderas en las fajas de los costados (FAC) con los tornillos correspondientes como se muestra a continuación.

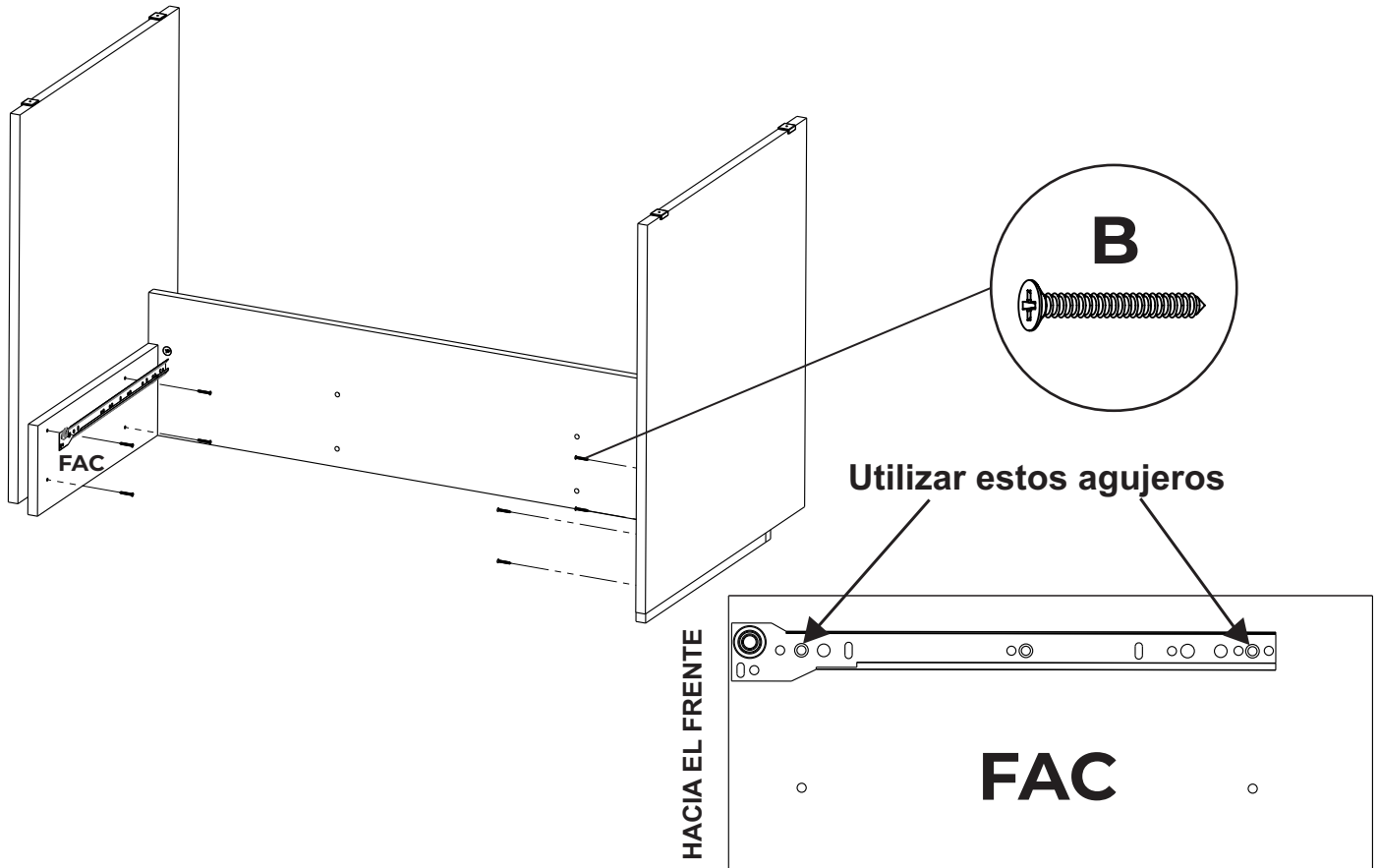

4 Colocar el divisor vertical (DV) junto con la tapa (T) mediante tarugo y mini fix. Luego atornillar las L plasticas con los tornillos correspondientes. Previamente encolar los agujeros que alojan los tarugos.

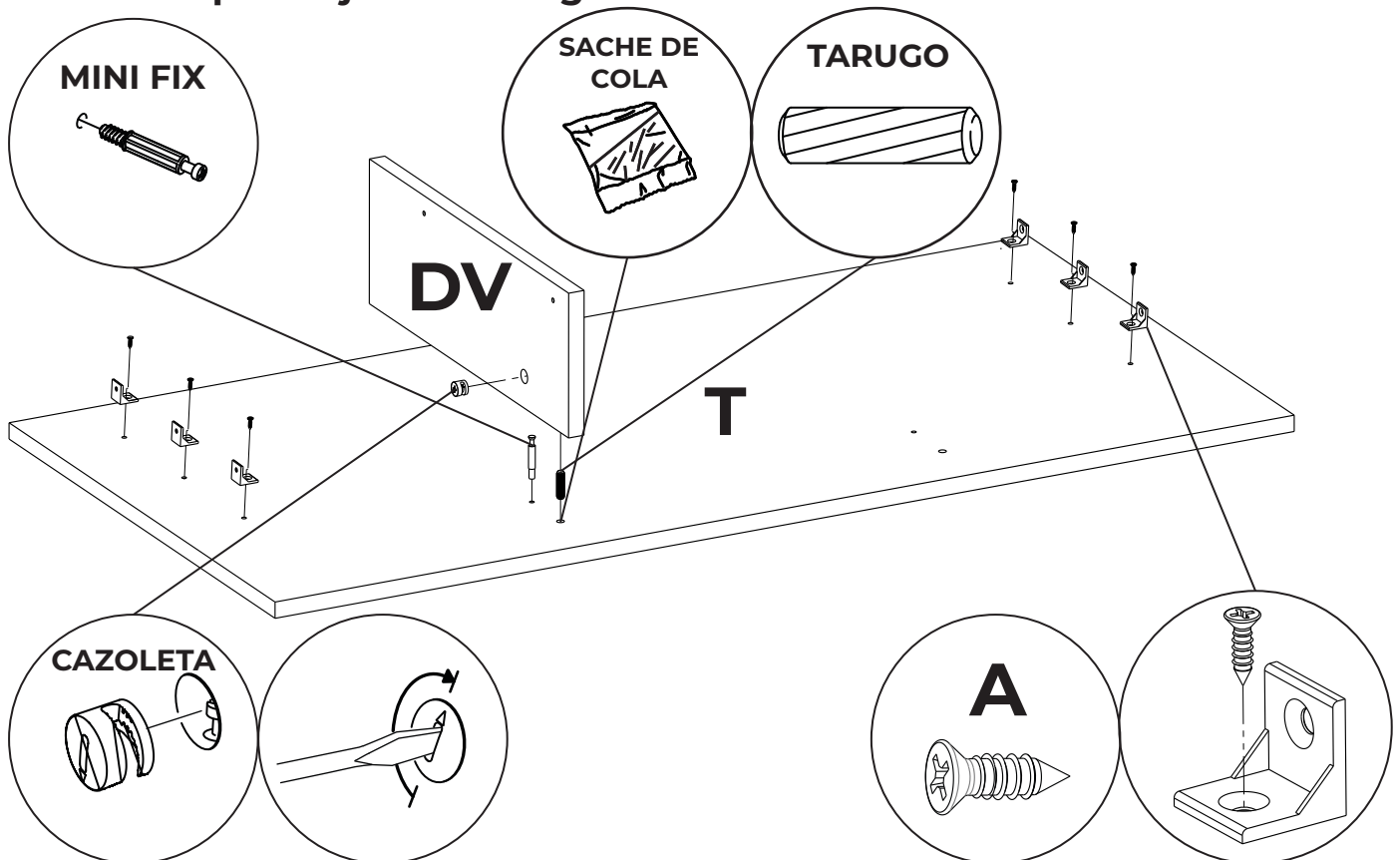

- 5** Colocar ambas partes pre ensambladas de los pasos anteriores, unir la tapa (T) con los costados (CI-CD) mediante las L plasticas con los tornillos correspondientes como se muestra a continuacion.

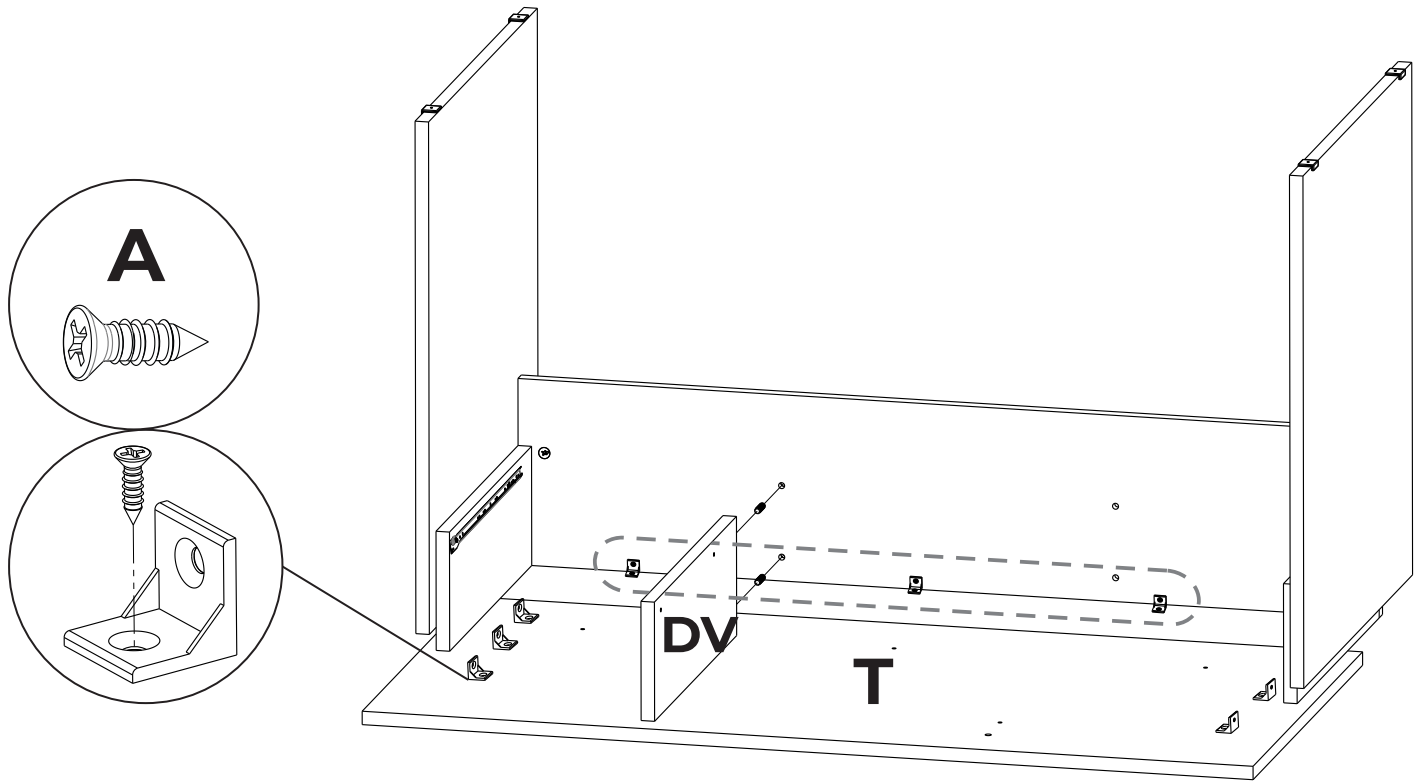

- 6** Colocar las correderas en el divisor vertical (DV) y en el costado en el cual se encuentra el cajon. Es posible colocar el cajon en ambos costados, atornillando la guia en el costado correspondiente.

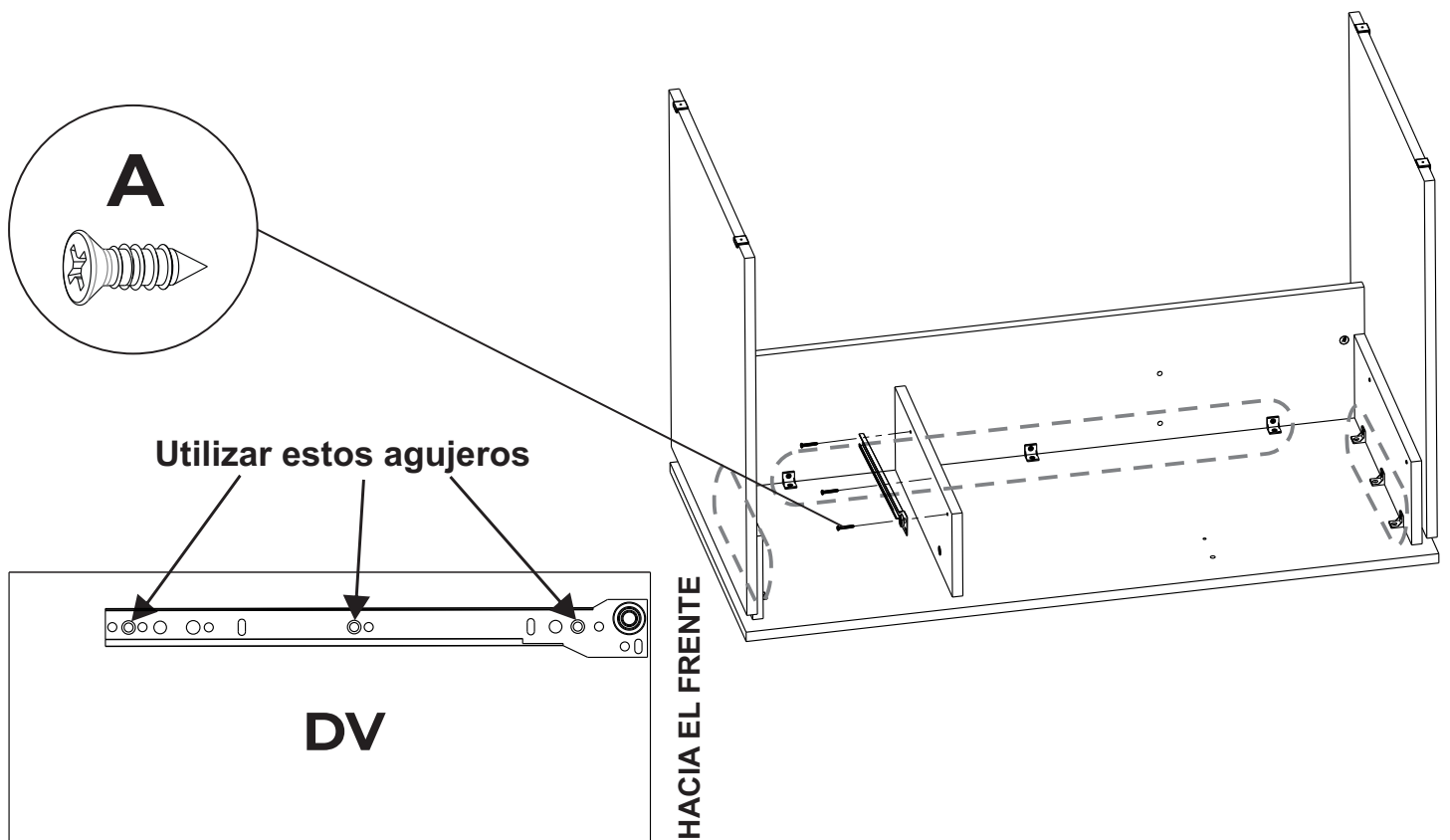

7 Armar el cajon como se muestra a continuacion uniendo el frente cajon (FC), con los costados del cajon (CC) y estos con el contra frente cajon (CFC). Luego colocar la manija con el tornillo correspondiente.

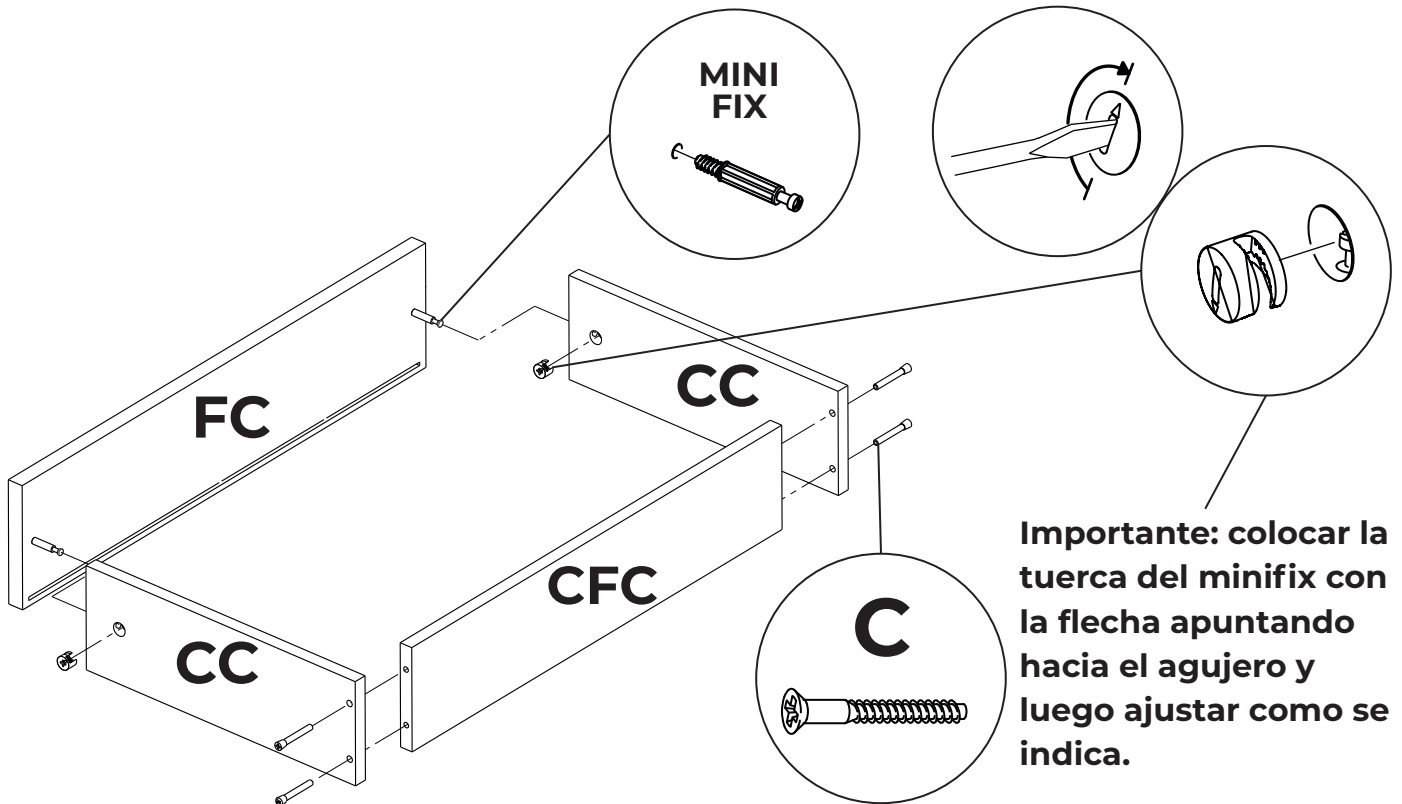

8 Centrar el fondo de cajon (FOC) en el ensamblaje del cajon y clavar. Colocar un clavo cada 10cm aproximadamente. Luego colocar las guias en el cajon ajustando con los tornillos como se muestra a continuacion.

