

MESA DE LUZ NIZA

Instructivo de Armado

MLN060

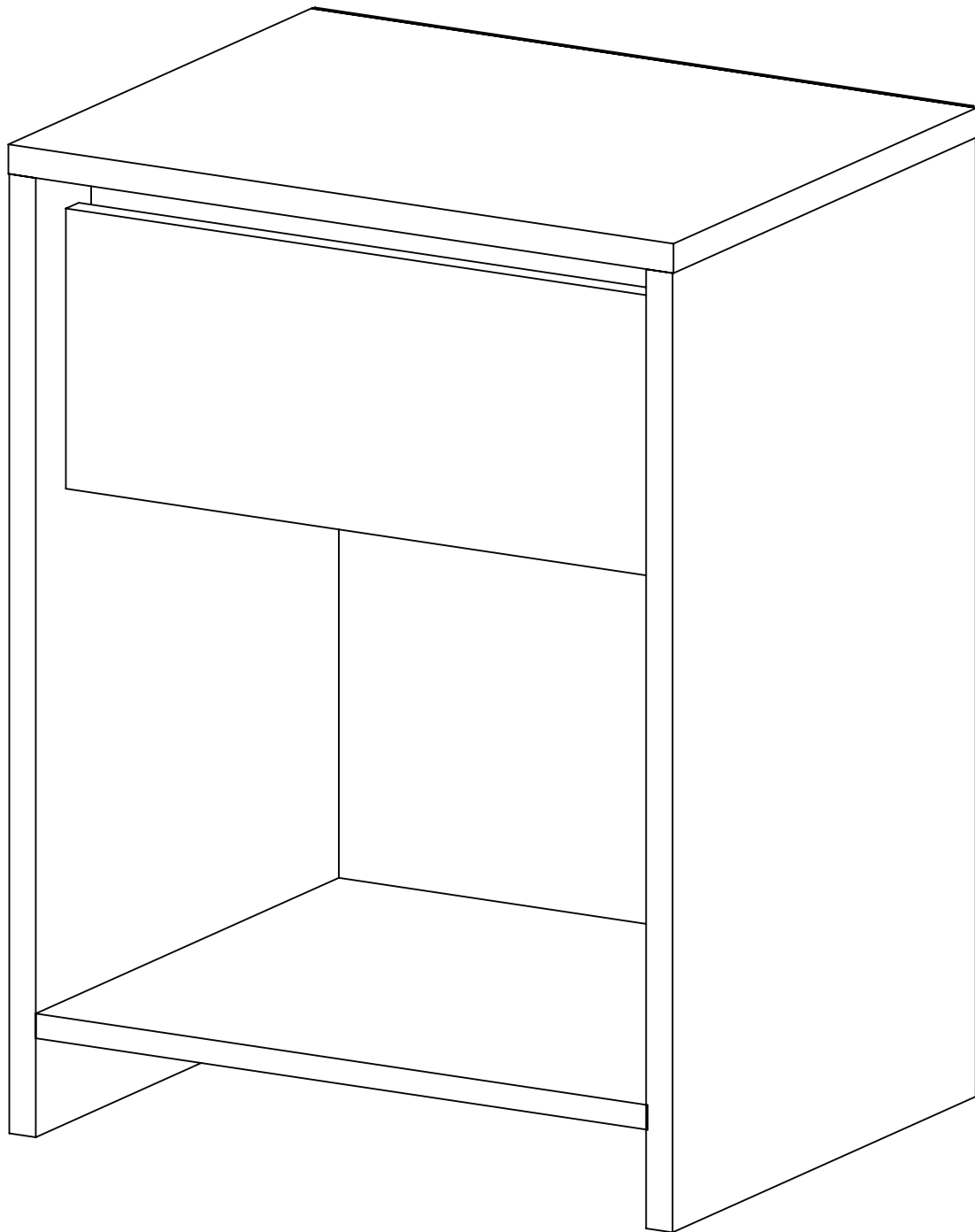

Rev. 2-15/08/2023

DiELFE[®]
Fabricamos tu mueble

COMPONENTES

TAPA (T)
CANTIDAD: 1

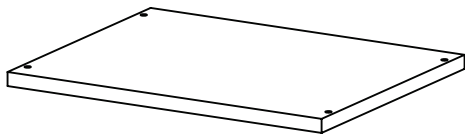

DIVISOR HORIZONTAL (DH)
CANTIDAD: 1

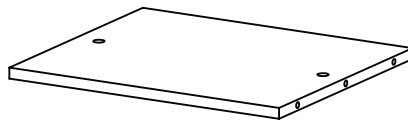

COSTADO IZQUIERDO (CI)
CANTIDAD: 1

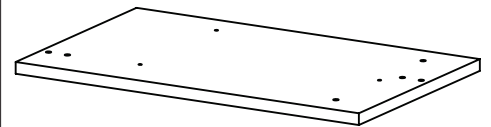

COSTADO DERECHO (CD)
CANTIDAD: 1

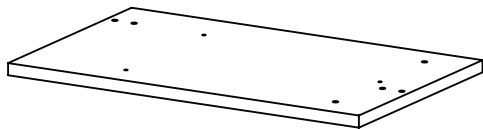

FAJA (FA)
CANTIDAD: 2

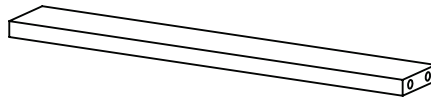

FONDO (FO)
CANTIDAD: 1



FRENTE CAJON (FC)
CANTIDAD: 1



COSTADO CAJON (CC)
CANTIDAD: 2

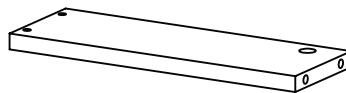

CONTRA FRENTE CAJON TRASERO (CFCT)
CANTIDAD: 1

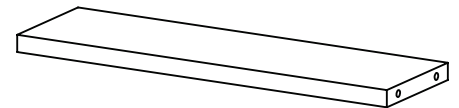

FONDO CAJON (FOC)
CANTIDAD: 1



Nota: Los bordes pintados en gris hacen referencia a los filos de la melamina.

HERRAJES

TARUGO 8x30
CANTIDAD: 18



SACHE COLA
CANTIDAD: 3

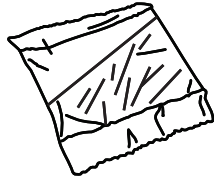

CLAVOS 8x20
CANTIDAD: 20

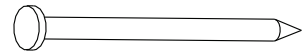

TORNILLO 3,5x14 (A)
CANTIDAD: 10

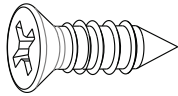

TORNILLO 7 x 50 (B)
CANTIDAD: 4

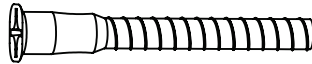

BASE ANTIDESLIZANTE
CANTIDAD: 4

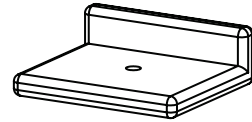

CONJUNTO MINI FIX
CANTIDAD: 4

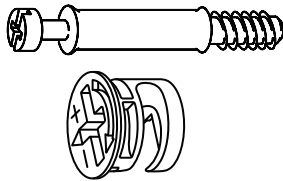

CORREDERA Z
CANTIDAD: 1

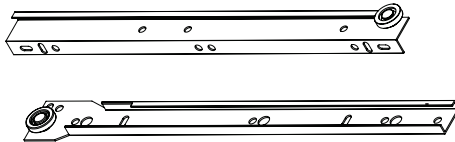

HERRAMIENTAS NECESARIAS NO PROVISTAS

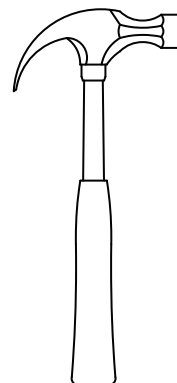
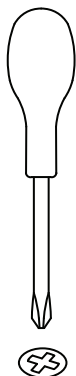

1

Colocar las guías de cajón en los costados (CI-CD) con los tornillos correspondientes y como se muestra a continuación.

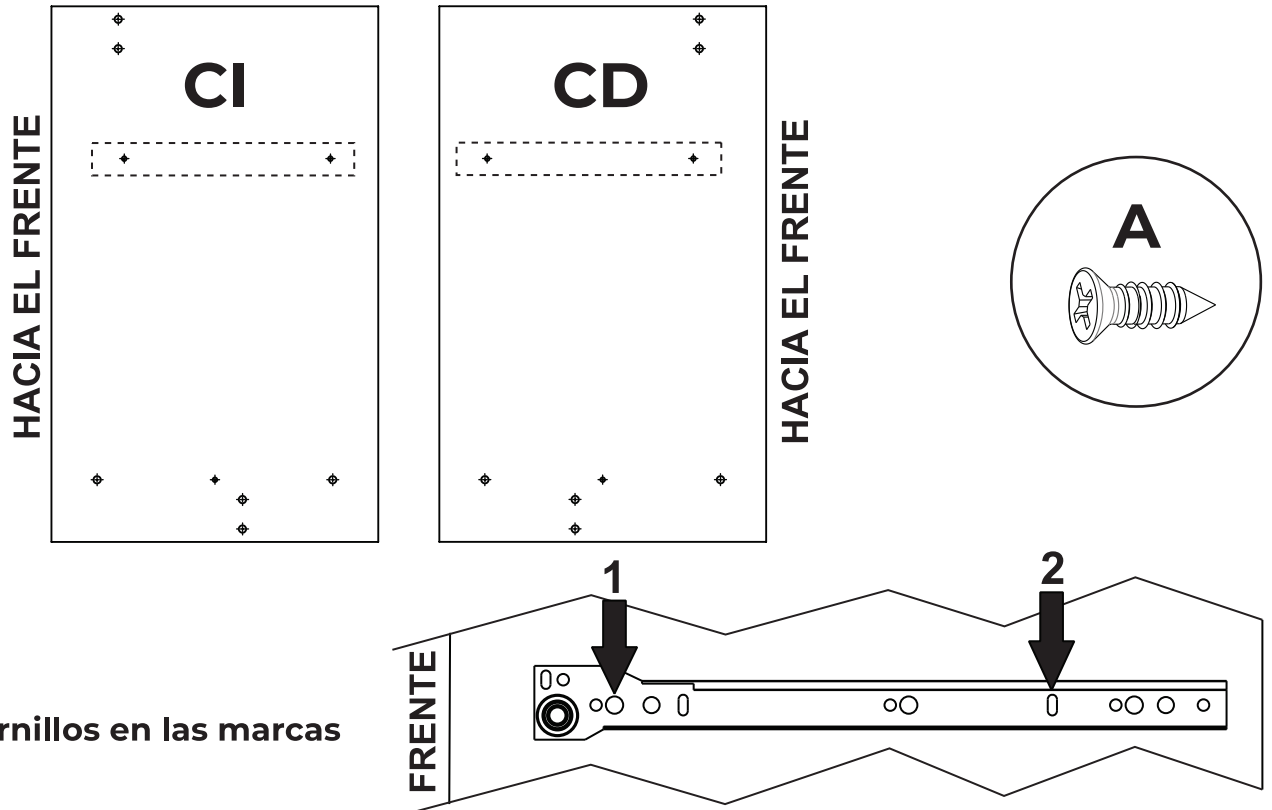

Colocar tornillos en las marcas 1 y 2.

2

Colocar en los costados (CI-CD) los tarugos y mini fix como se muestra a continuación. Previamente haber encolado los agujeros que alojan los tarugos.

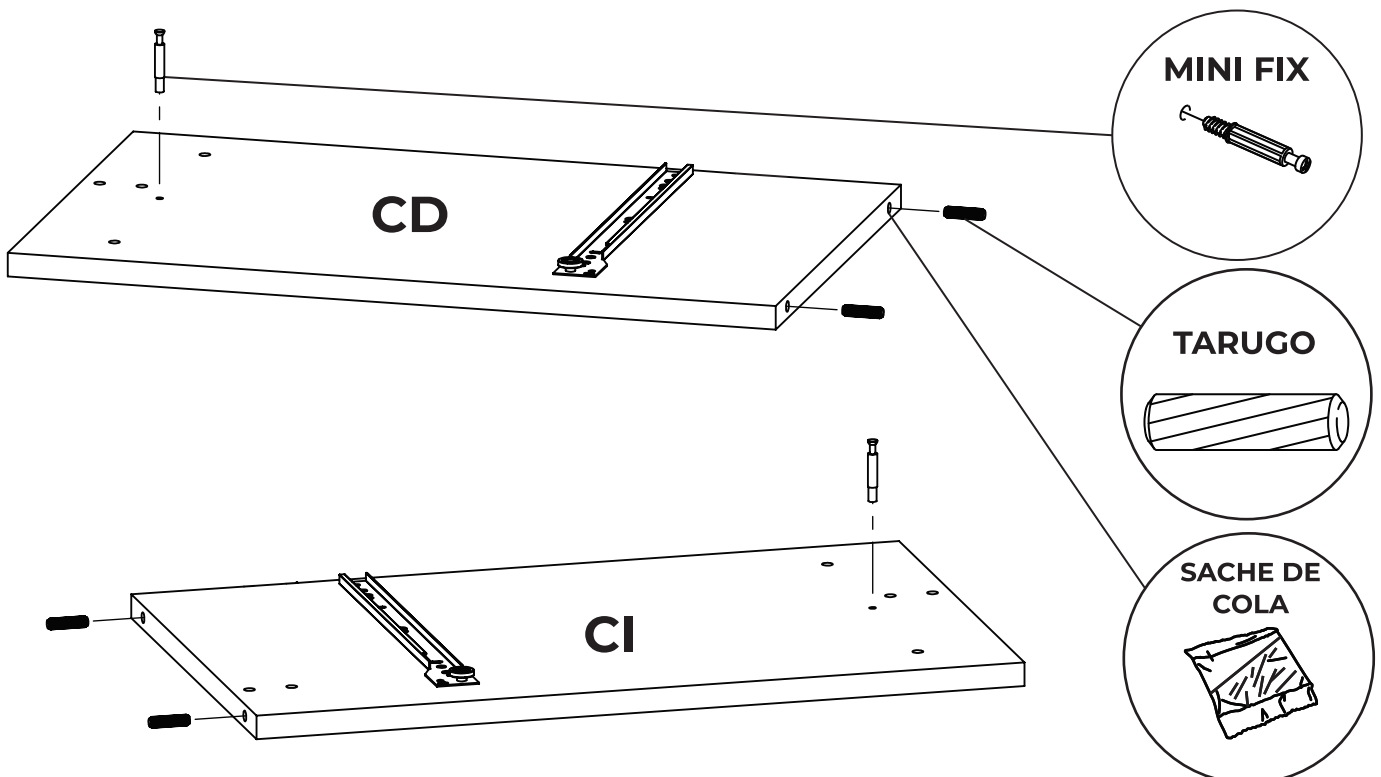

3

Colocar los tarugos y cazoleta del minifix en el filo de las fajas (FA) y el divisor horizontal (DH), para luego armar la estructura uniendo los costados (CI-CD) con los tarugos y los minifix. Previamente haber encolado los agujeros que alojan los tarugos.

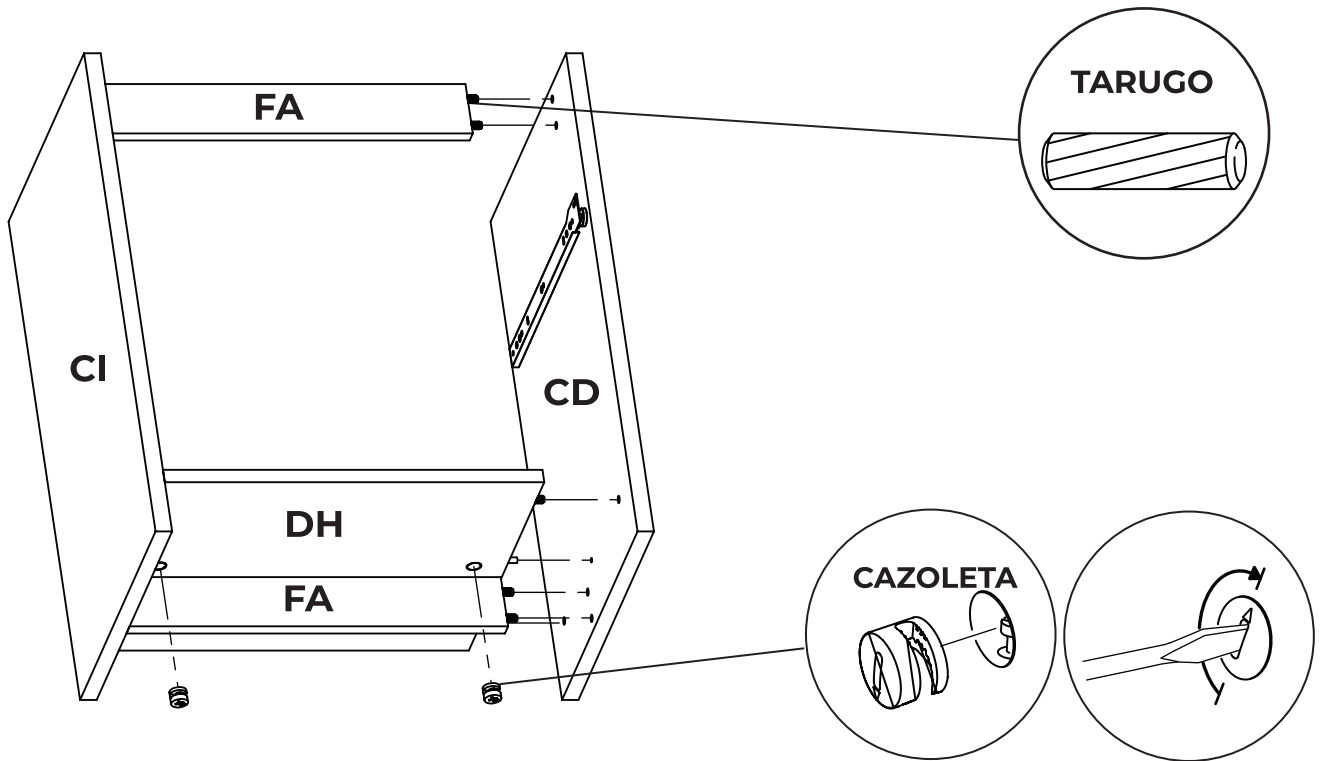

4

Colocar la tapa (T) con los tarugos en la parte superior del ensamblaje. Previamente haber encolado los agujeros que alojan los tarugos.

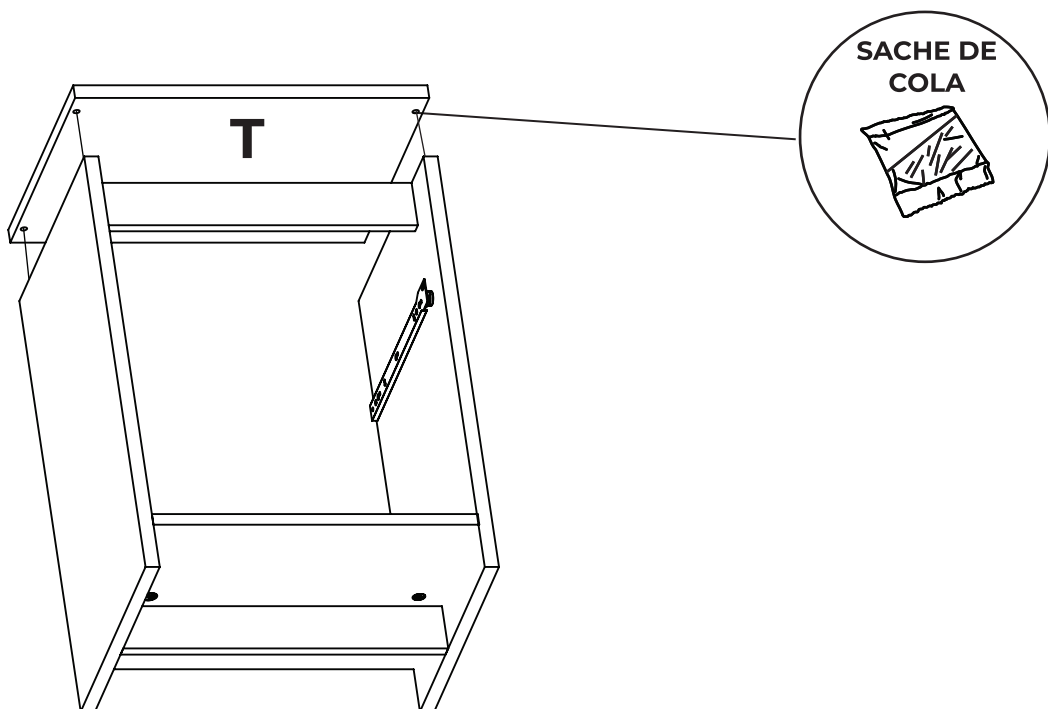

5

Centrar y clavar el fondo en la parte posterior. Luego clavar las bases antideslizantes en la parte inferior.

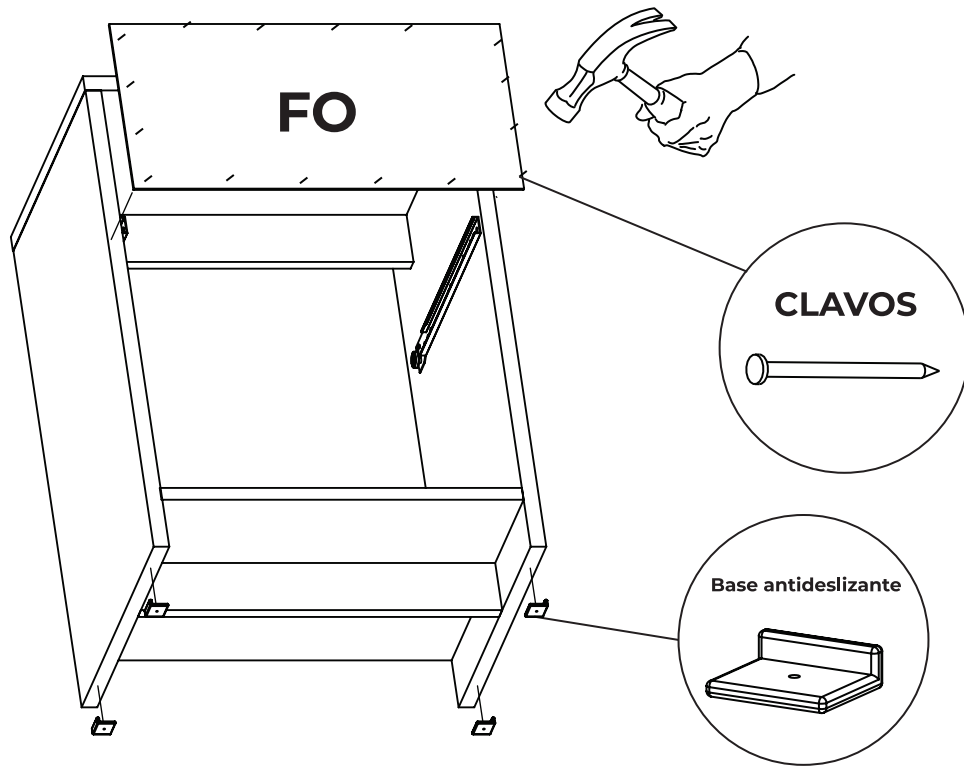

6

Ensamblar los costados (CC) con el frente cajón (FC) del producto mediante los tarugos (previamente haber encolado los agujeros) y el conjunto mini fix colocado en los filis en el paso anterior. Finalizar colocando la cazoleta para la fijación de las piezas. Los filis de la placa de melamina deben quedar hacia arriba del cajón.

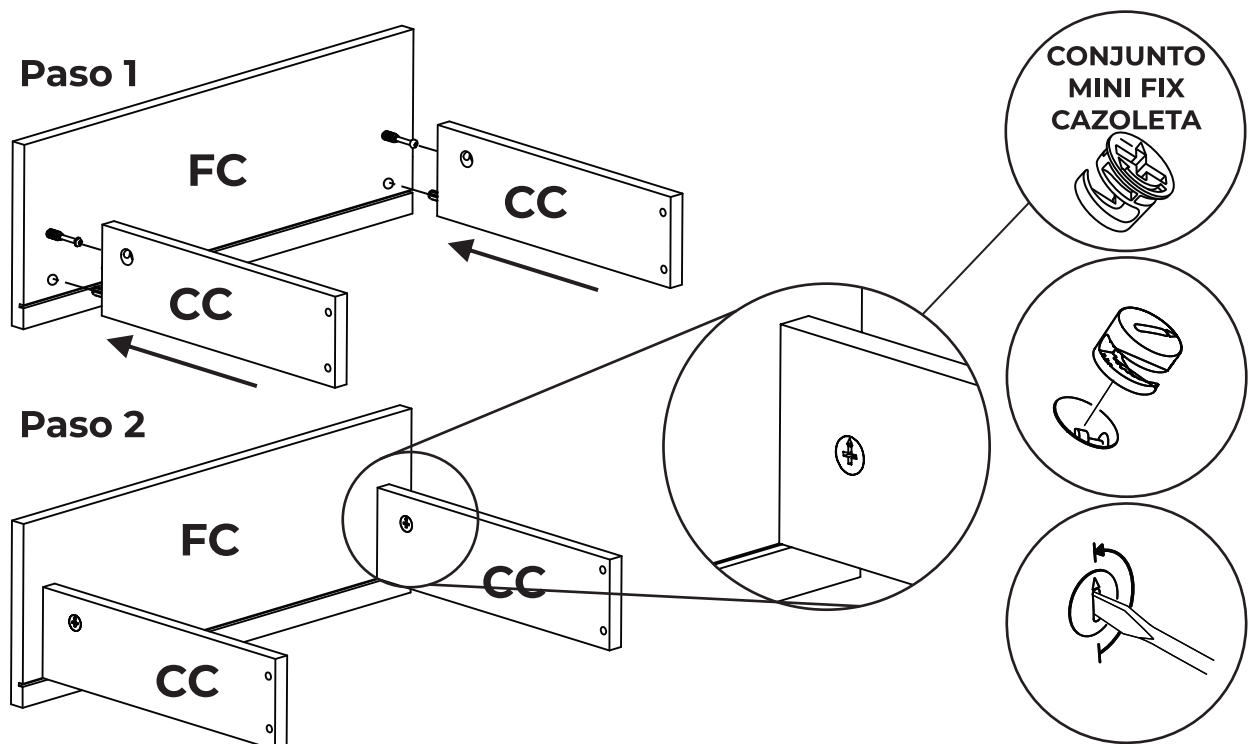

7

Se colocan los tornillos armadores (B) en los costados del cajón (CC) para ensamblarlos con el contra frente cajón trasero (CFCT)

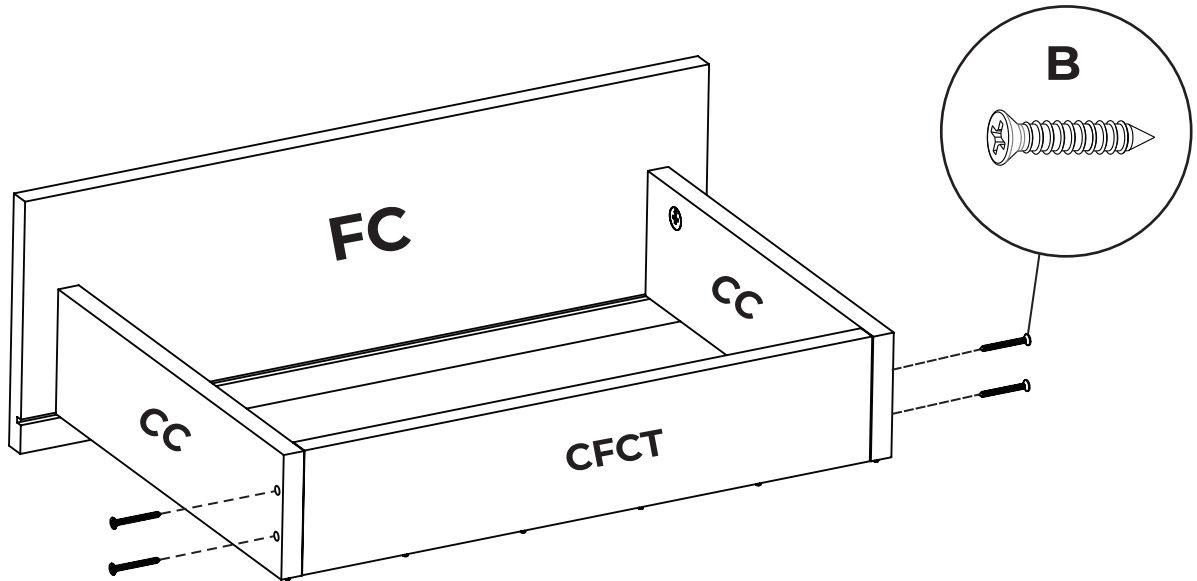

8

Colocar el fondo cajón (FOC) por debajo del cajón previamente ensamblado, al colocarlo encastrar el fondo con el frente de cajón (FC) en la ranura que tiene el mismo, luego colocar los clavos como se muestra a continuación.

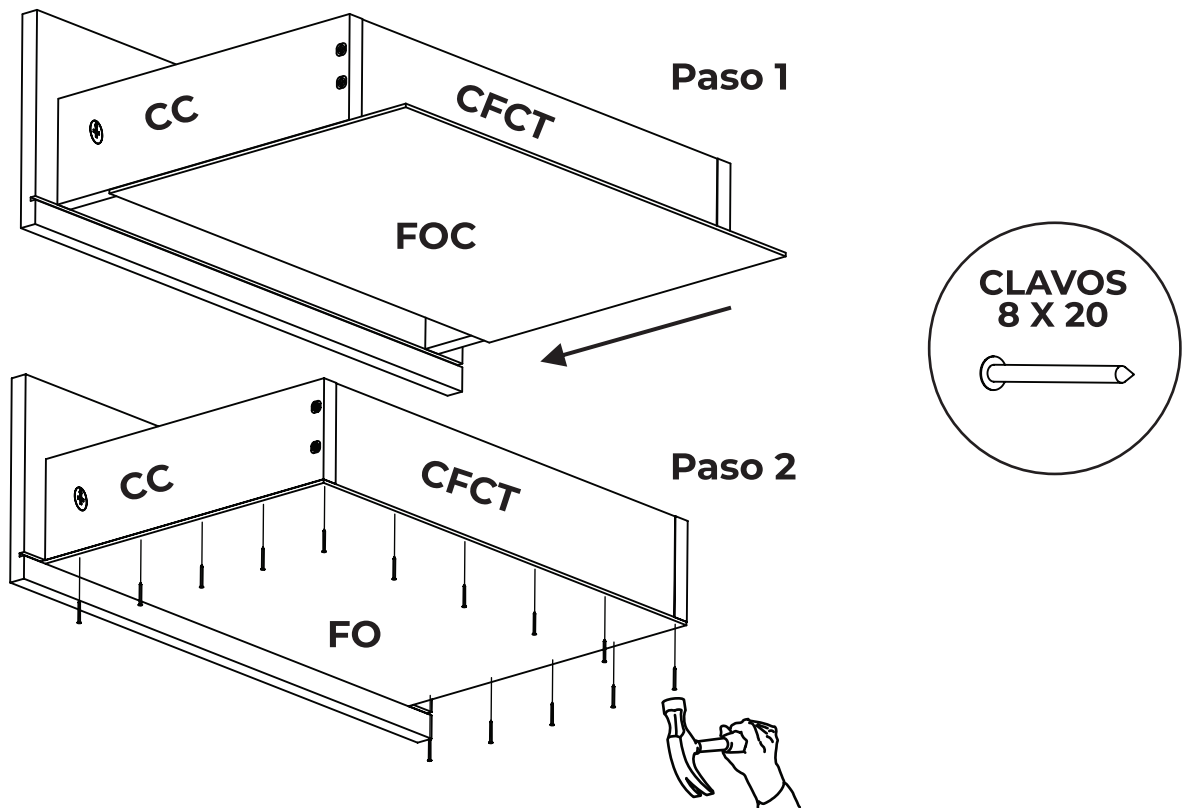

9

Colocar las correderas en el cajón como lo muestra la primer imagen, luego colocar 2 tornillos (A) por debajo de la corredera y finalmente el cajón queda armado por completo

