

# CAMA MODERNA EXTENSIBLE

Instructivo de Armado

CAM160

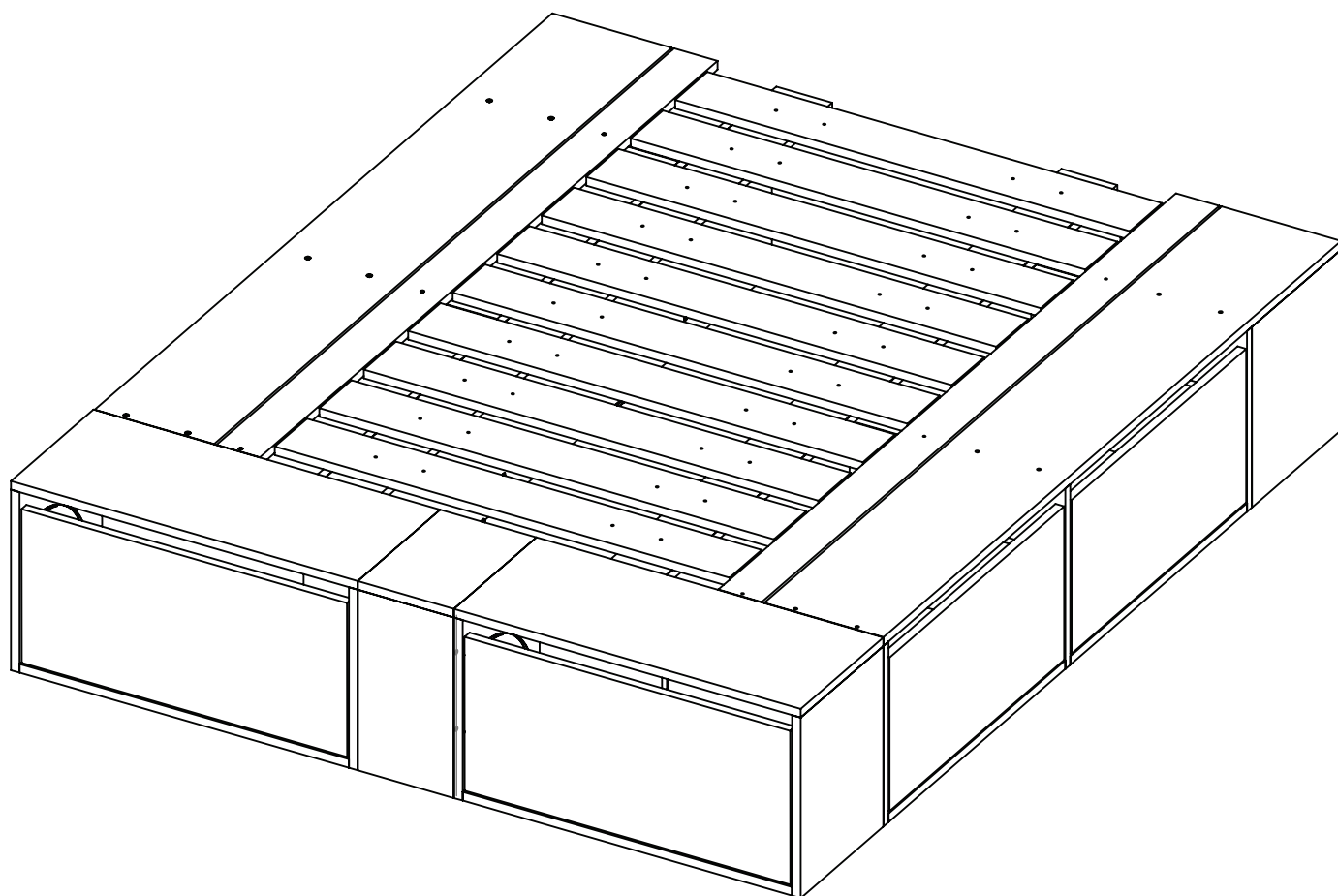

Rev. 1-08/02/2024

**DIELFE**<sup>®</sup>  
Fabricamos tu mueble

# COMPONENTES

**BASE (B)**  
**CANTIDAD: 4**

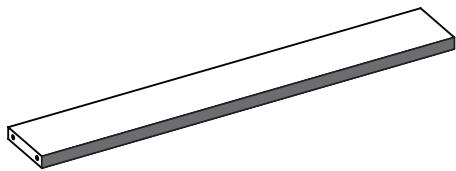

**TAPA (T)**  
**CANTIDAD: 2**

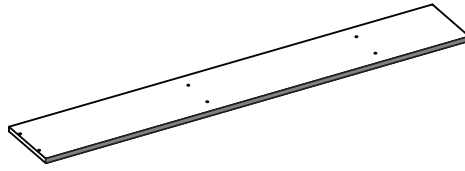

**FONDO (FO)**  
**CANTIDAD: 2**

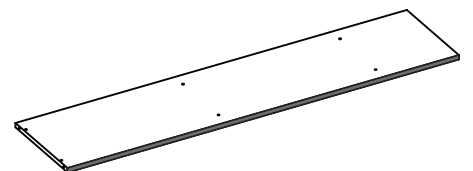

**DIVISOR VERTICAL (DV)**  
**CANTIDAD: 6**

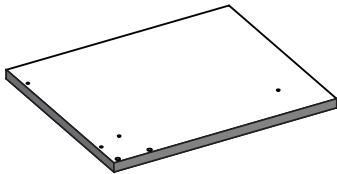

**COSTADO (C)**  
**CANTIDAD: 2**

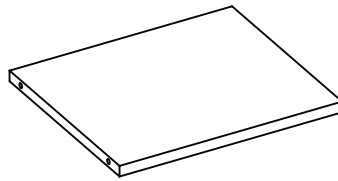

**FRENTE CAJON (FC)**  
**CANTIDAD: 4**

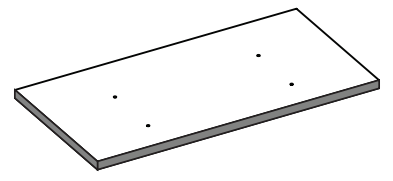

**COSTADO CAJON (CC)**  
**CANTIDAD: 8**

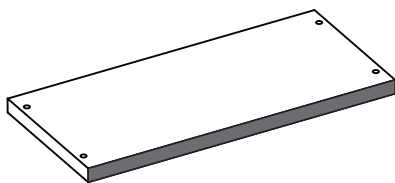

**CONTRA FRENTE CAJON (CFC)**  
**CANTIDAD: 8**

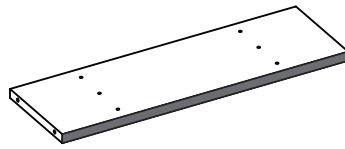

**FONDO CAJÓN (FOC)**  
**CANTIDAD: 4**

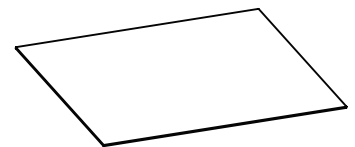

**FAJA COMPLEMENTARIA (FAC)**  
**CANTIDAD: 2**

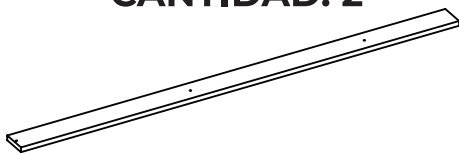

**FAJA CHICA (FACH)**  
**CANTIDAD: 10**

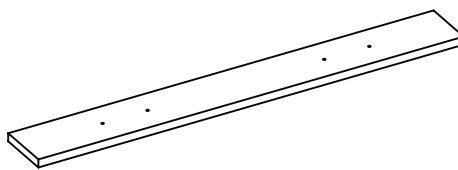

**FAJA ESTRUCTURA (FAE)**  
**CANTIDAD: 4**

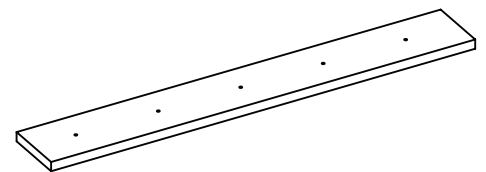

**FAJA TRASERA (FAT)**  
**CANTIDAD: 1**

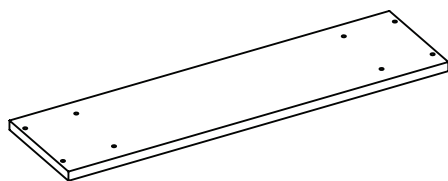

**TAPA ZAPATERO IZQUIERDO (TZI)**  
**CANTIDAD: 1**

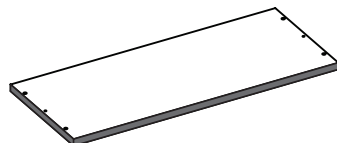

**TAPA ZAPATERO DERECHO (TZD)**  
**CANTIDAD: 1**

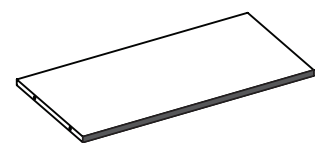

**FONDO ZAPATERO (FOZ)**  
**CANTIDAD: 2**

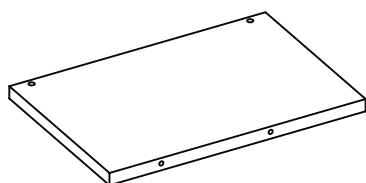

**BASE ZAPATERO (BZ)**  
**CANTIDAD: 2**

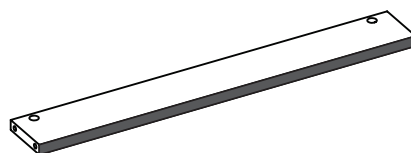

**COSTADO ZAPATERO DERECHO (CZD)**  
**CANTIDAD: 1**

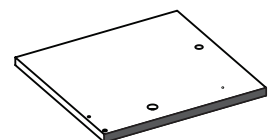

**Nota: Los bordes pintados en gris hacen referencia a los filos de la melamina.**

# COMPONENTES

**COSTADO ZAPATERO  
IZQUIERDO (CZI)  
CANTIDAD: 1**

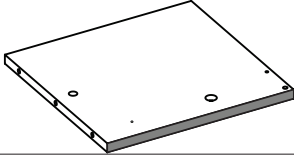

**DIVISOR VERTICAL  
ZAPATERO DER (DVZD)  
CANTIDAD: 1**

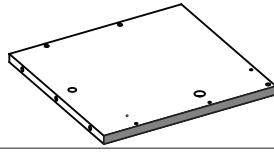

**DIVISOR VERTICAL  
ZAPATERO IZQ (DVZI)  
CANTIDAD: 1**

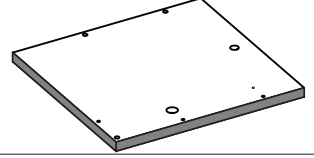

**FRENTE ZAPATERO (FZ)  
CANTIDAD: 2**

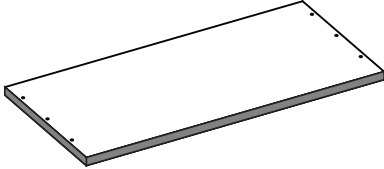

**PIEZA ZAPATERO 1 (PZ1)  
CANTIDAD: 2**

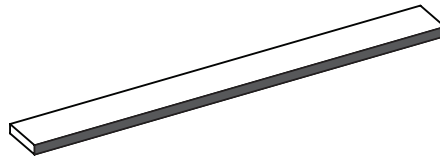

**PIEZA ZAPATERO 2 (PZ2)  
CANTIDAD: 2**

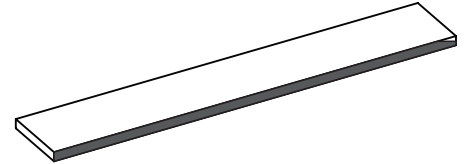

**PIEZA ZAPATERO 3 (PZ3)  
CANTIDAD: 2**

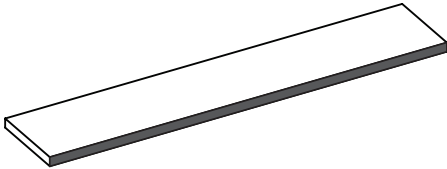

**EXTENSIÓN  
HORIZONTAL (EH)  
CANTIDAD: 1**

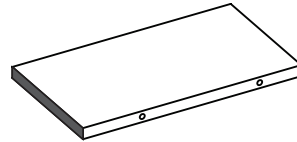

**EXTENSIÓN VERTICAL  
(EV)  
CANTIDAD: 1**

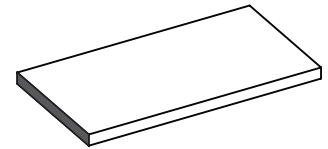

**Nota: Los bordes pintados en gris hacen referencia a los filos de la melamina.**

# HERRAJES

**BASE ANTIDESLIZANTE**  
**CANTIDAD: 30**

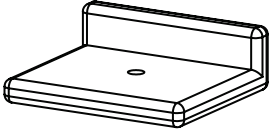

**TARUGO 8x30**  
**CANTIDAD: 20**



**TARUGO 8x50**  
**CANTIDAD: 4**



**TORNILLO 3,5 x 14 (A)**  
**CANTIDAD: 64**

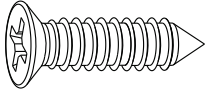

**TORNILLO 3,5 x 25 (B)**  
**CANTIDAD: 4**

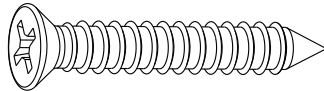

**TORNILLO 3,5 x 30 (C)**  
**CANTIDAD: 44**

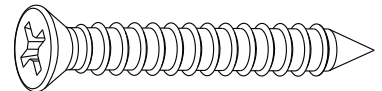

**TORNILLO 3,5 x 35 (D)**  
**CANTIDAD: 18**

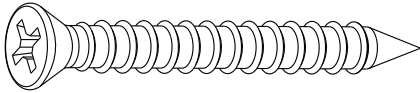

**TORNILLO 4,5 x 30 (E)**  
**CANTIDAD: 4**

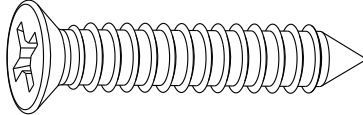

**TORNILLO ARMADOR**  
**7x50 (F)**  
**CANTIDAD: 76**

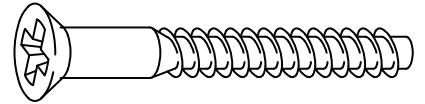

**CLAVOS 20MM**  
**CANTIDAD: 110**

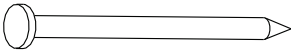

**CONJUNTO MINI FIX**  
**18MM**  
**CANTIDAD: 8**

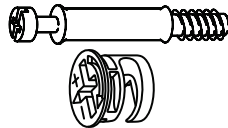

**CORREDERA Z 400MM**  
**CANTIDAD: 4**

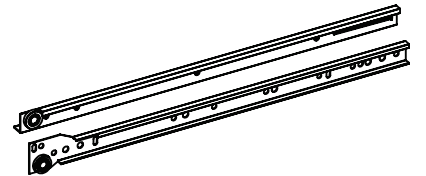

**KIT HERRAJE ZAPATERO - CANTIDAD: 2**

**BISAGRAS**

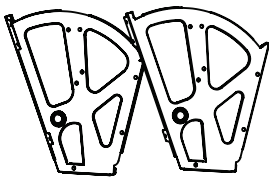

**BUJE**

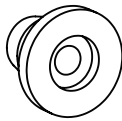

**TARUGO ESTRIADO**

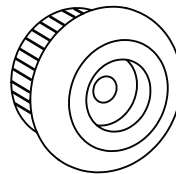

**TOPE**



## HERRAMIENTAS NECESARIAS NO PROVISTAS

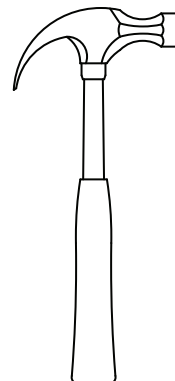
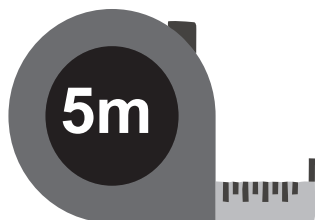
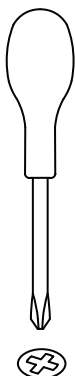

- 1** Comenzar armando el módulo del cajón derecho (caja 1). Colocar las guías (4) de los cajones en los divisores verticales (DV). Atornillar con los tornillos A y luego posicionar las piezas como se ve en la imagen para continuar.

**VISTA SUPERIOR**

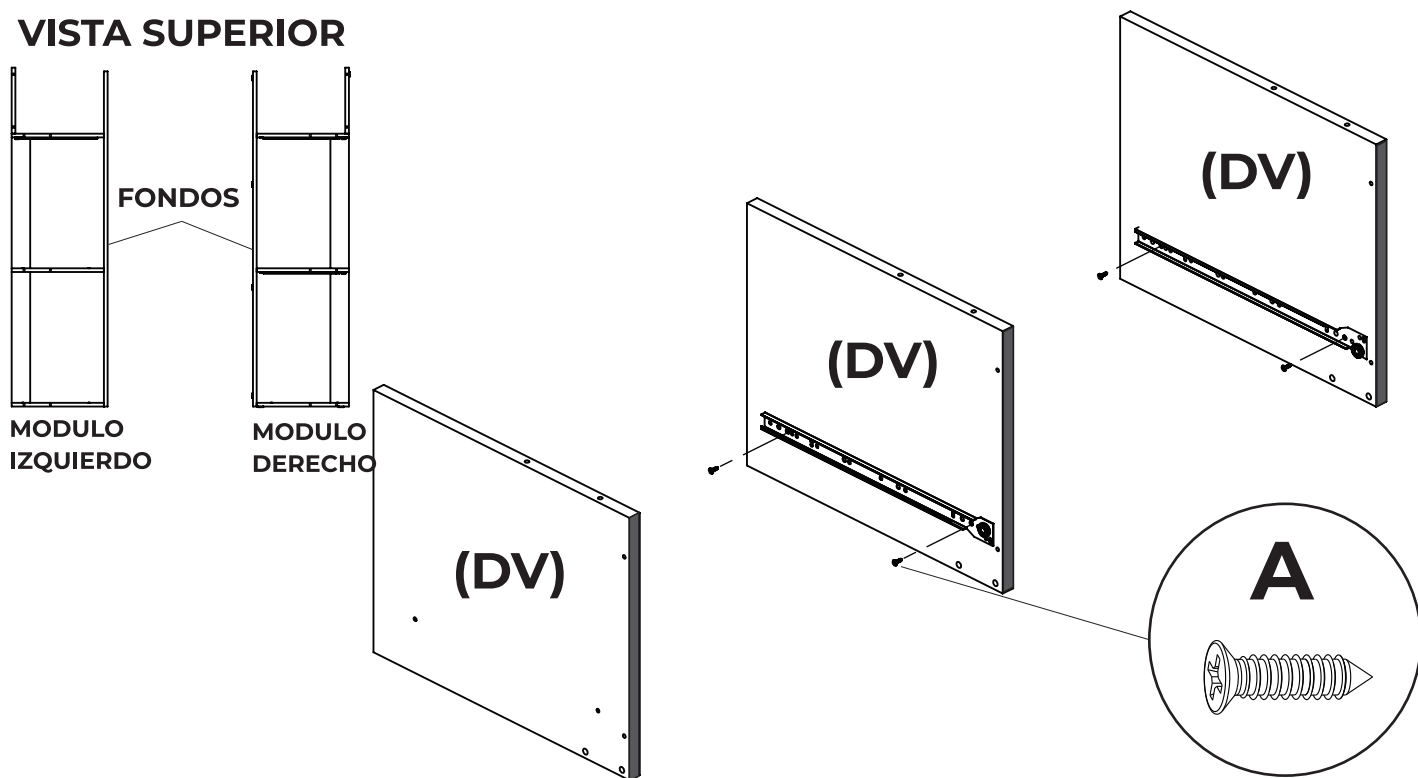

- 2** Vincular los DV al fondo (FO) mediante los tornillos armadores (B).

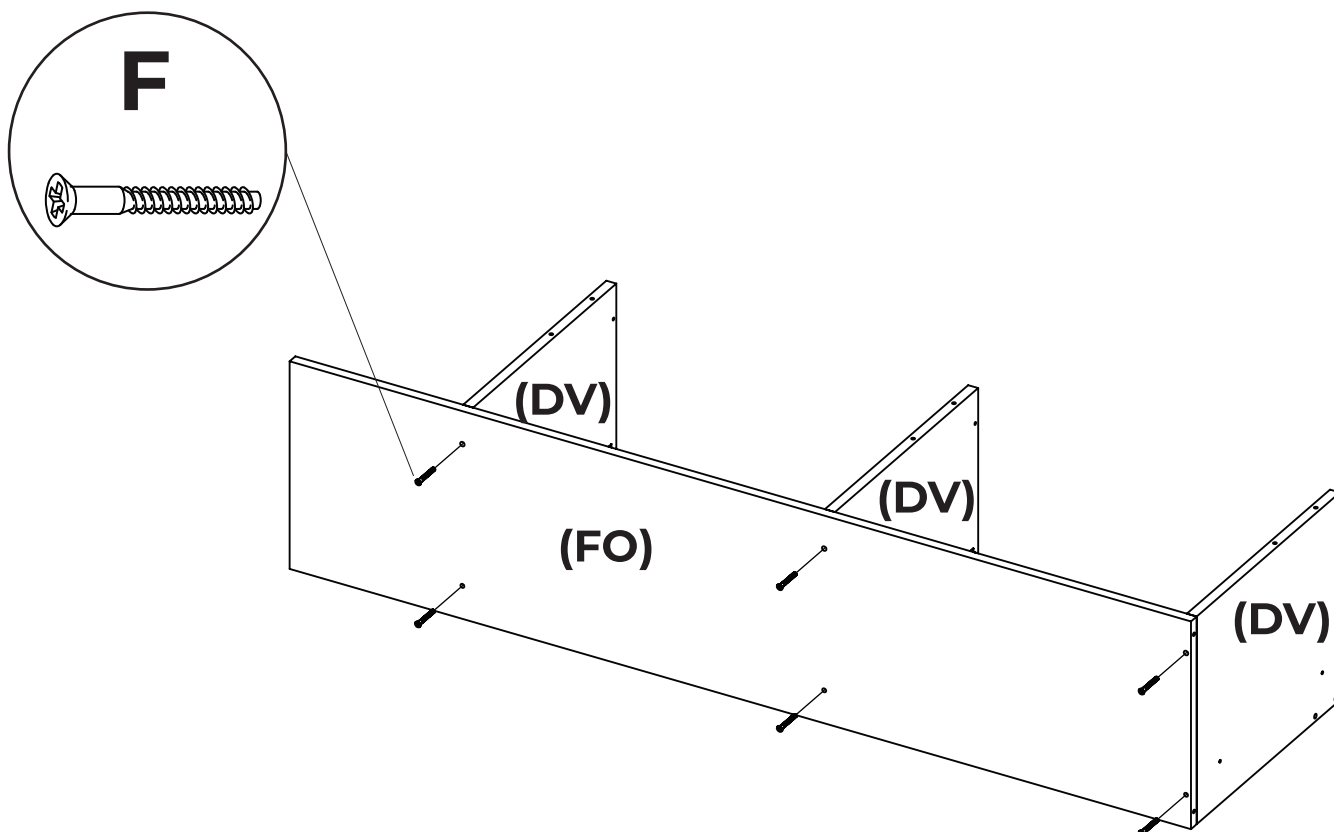

- 3** Colocar la base (B) del lado izquierdo como se muestra a continuación, y vincular con el DV mediante los tornillos armadores. Luego encolar los agujeros donde irán los tarugos (DV) y (B) vincular mediante los tarugos de 8x50. De ser necesario, puede terminar de colocar los tarugos con un golpe suave de martillo.

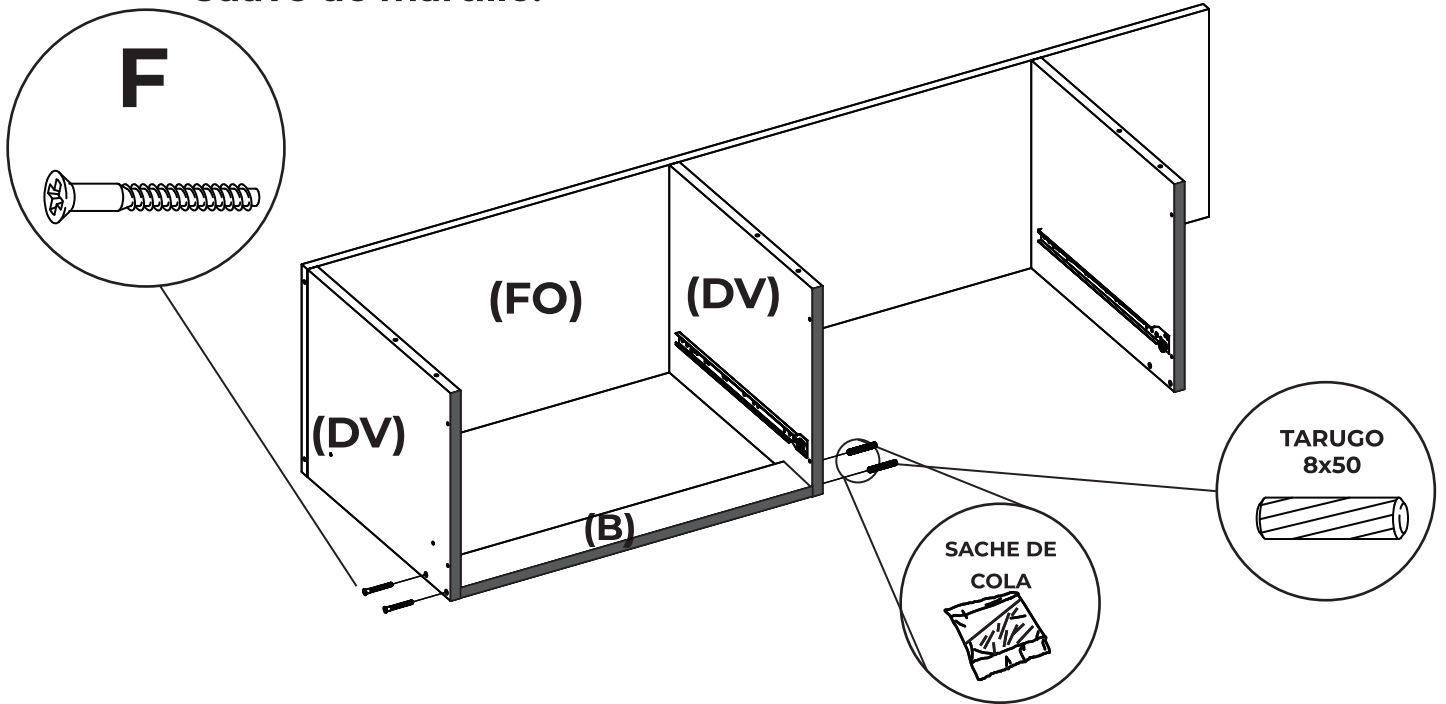

- 4** Colocar cola en los dos orificios que se van a vincular con los tarugos en la base (B). Luego de posicionar la pieza, atornillar a la tercer pieza (DV) mediante los tornillos armadores.

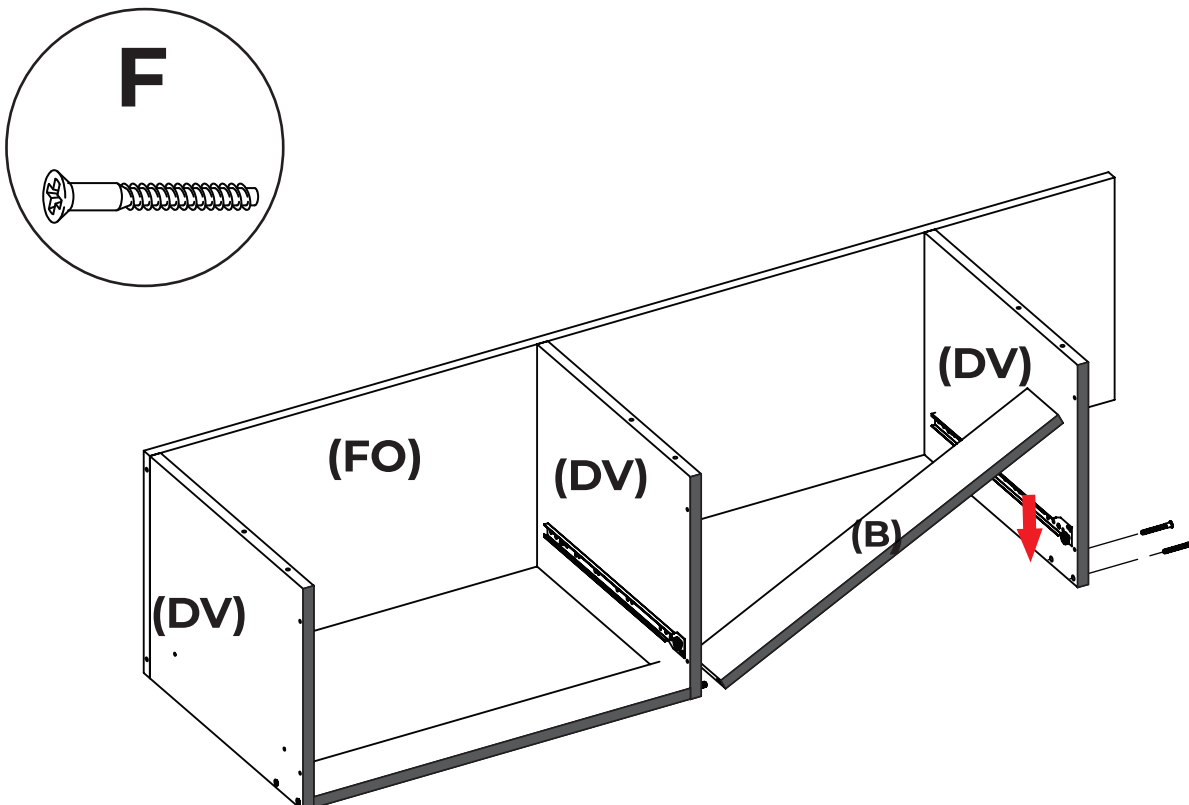

- 5** Colocar la tapa (T) y vincular a los bordes de los divisores (DV) mediante los tornillos (F). Solo en caso de querer armar la cama de 160cm de ancho, colocar la pieza faja complementaria (FAC) y atornillar con los tornillos (D).

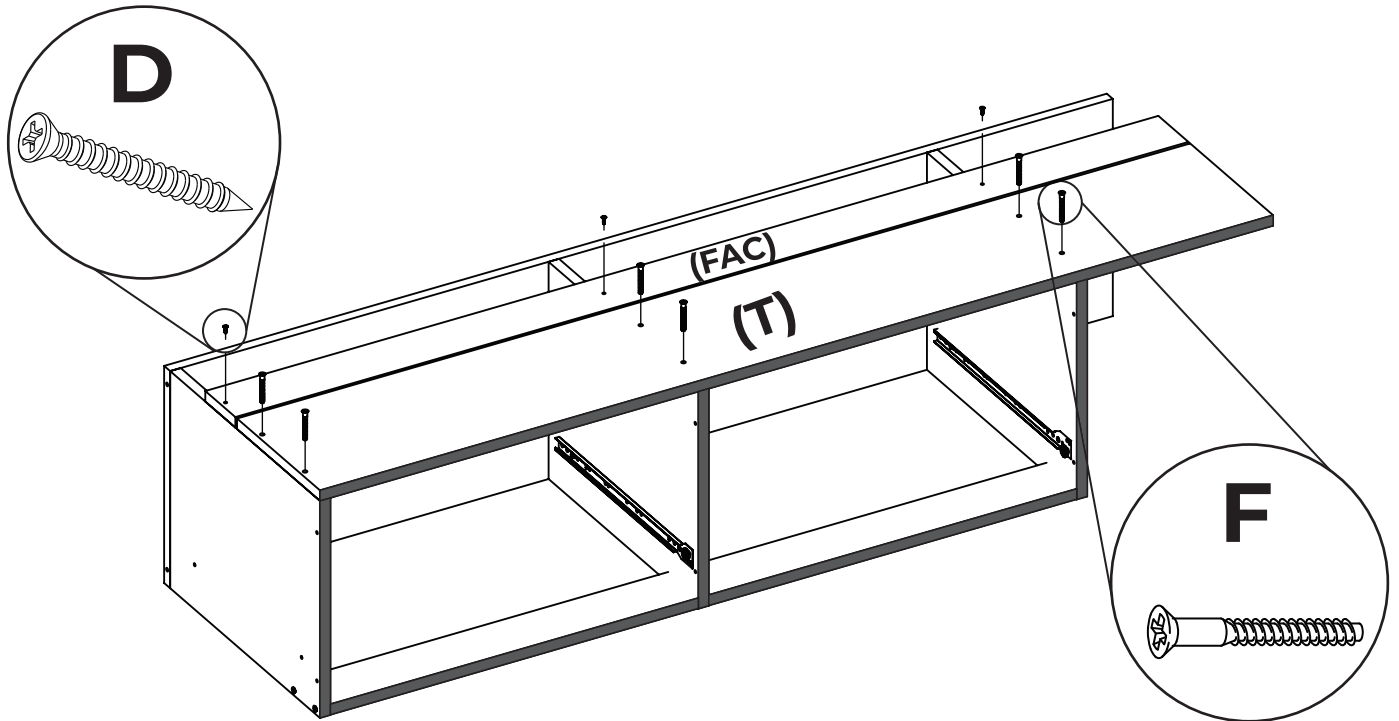

- 6** Encolar los agujeros donde irán los tarugos en la tapa (T) y el costado (C). Colocar los tarugos en el costado y ensamblar la pieza. Luego, atornillar el divisor vertical (DV) con el costado (C).

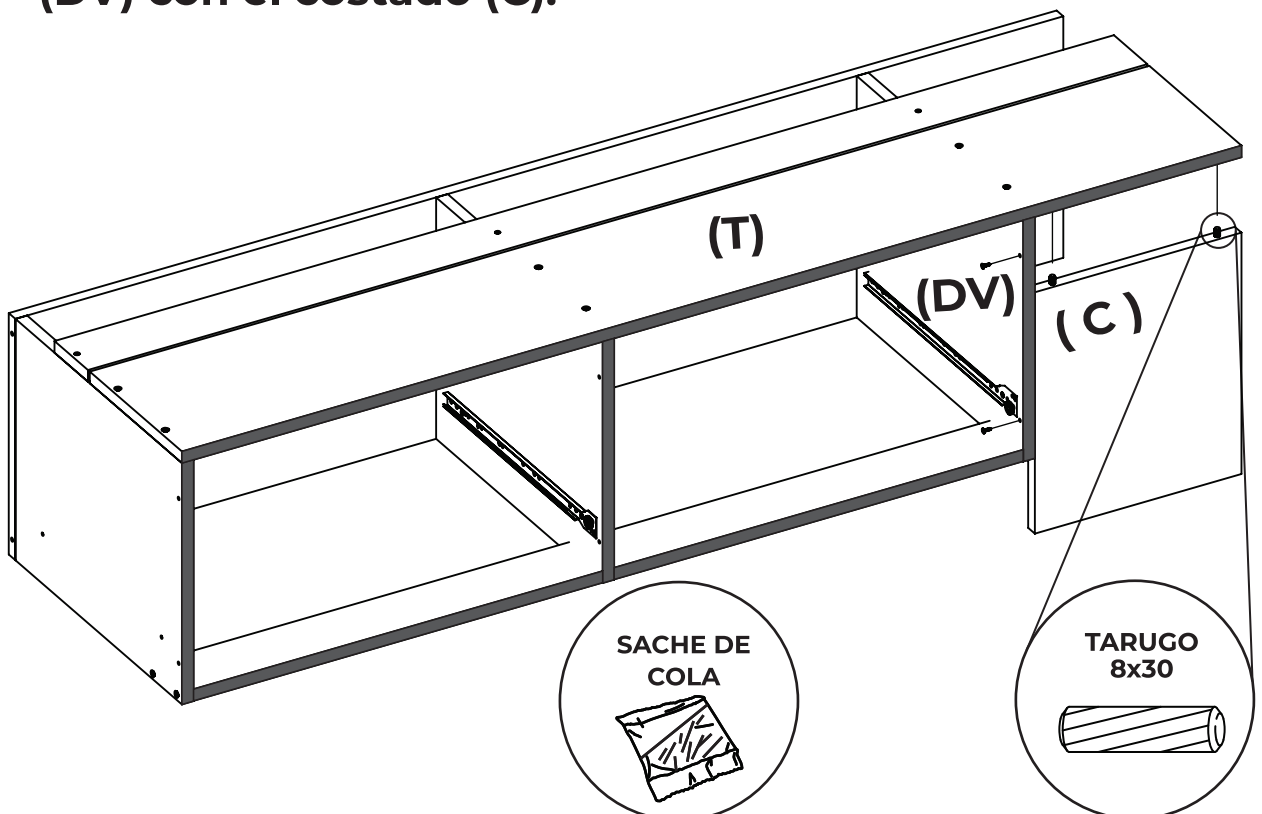

**7** Dar vuelta el módulo y colocar las bases antideslizantes en la posición que se muestra. Utilizar los clavos para fijarlas en el borde de la melamina.

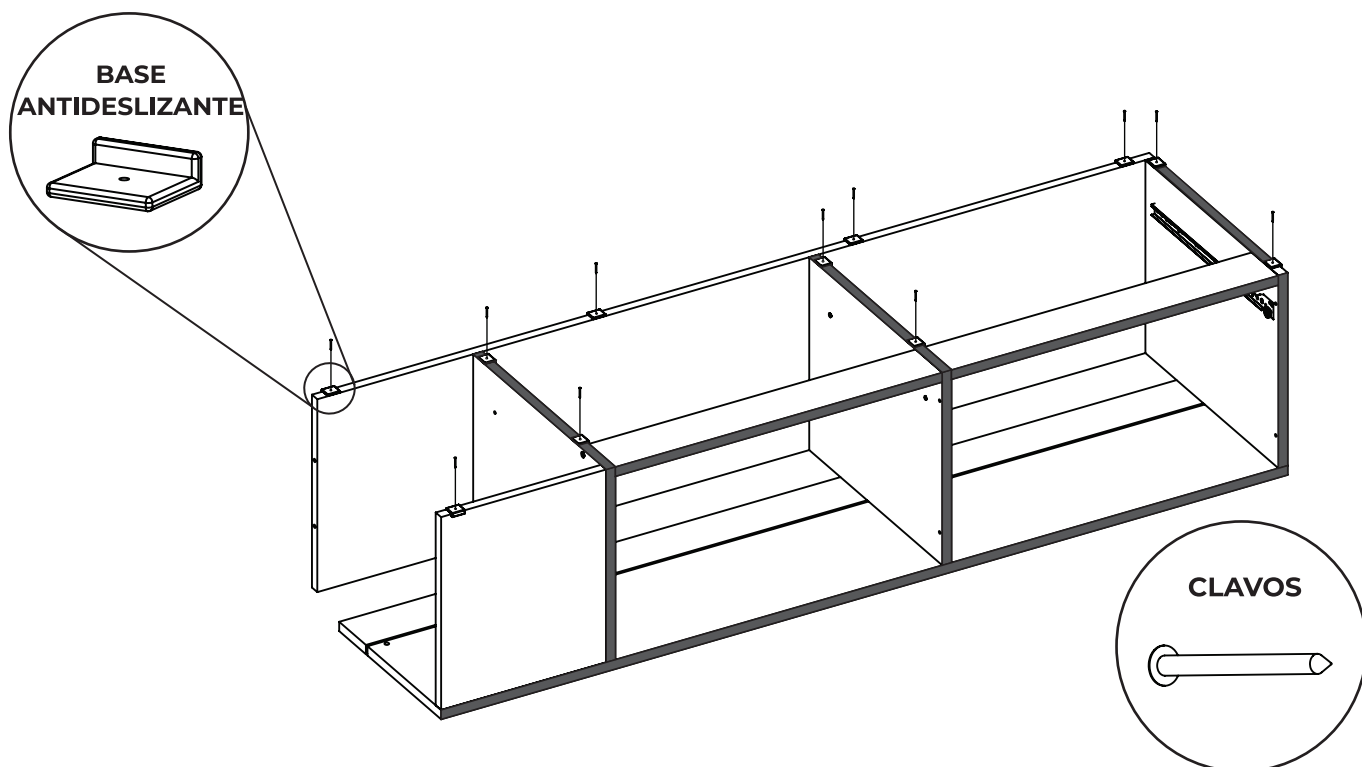

**8** Armar los cajones. Ensamblar ambos costados de cajón (CC) a los contrafrentes del cajón (CFC) utilizando los tornillos (F).

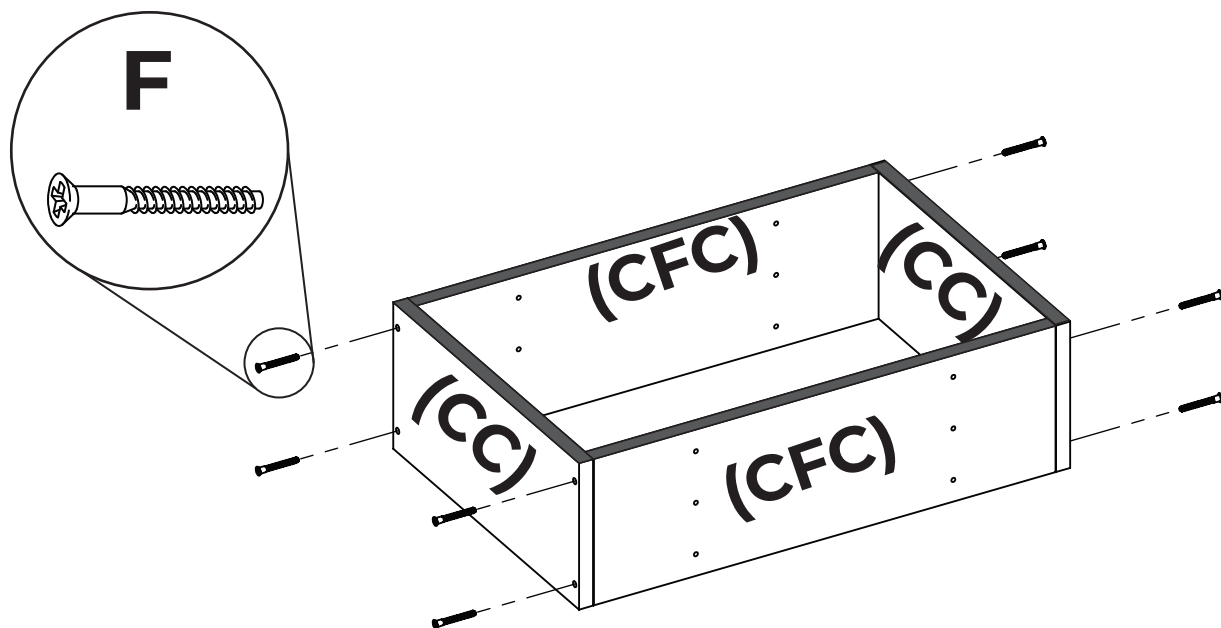



# 9

Colocar el fondo del cajón (FOC) y asegurar con los clavos. Utilizar 4 clavos para los costados (CC) y 5 clavos para los contrafrentes (CFC).

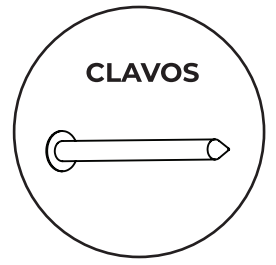
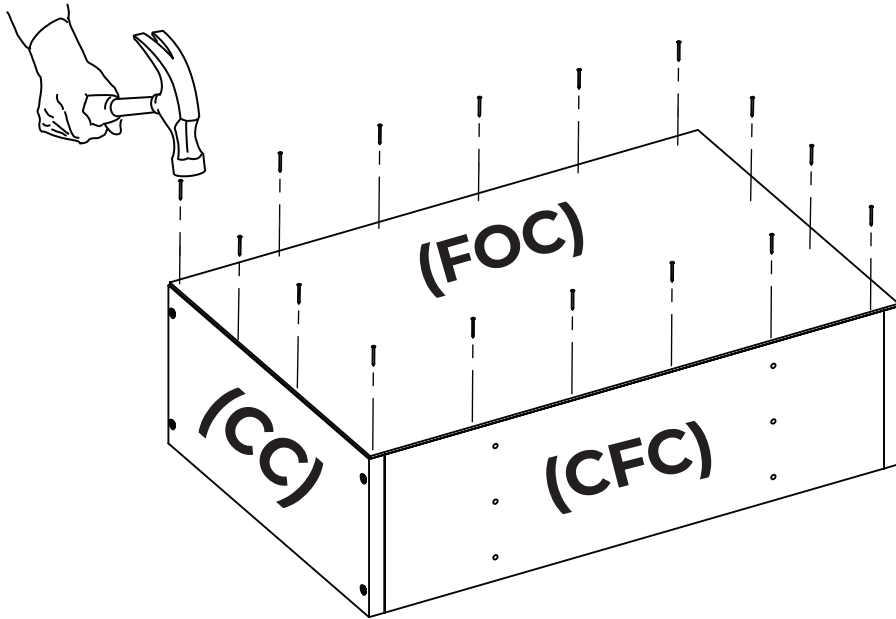

# 10

Para ensamblar el frente del cajón (FC) primero colocar los dos tornillos (C) superiores flojos para asegurar que la pieza quede nivelada. Luego de regular el FC, colocar los 4 tornillos restantes. Dejar un margen para ajustarlos en el paso 12.

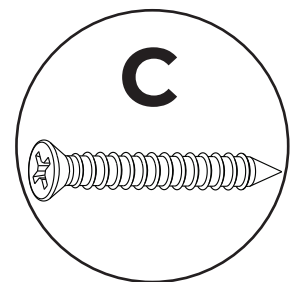
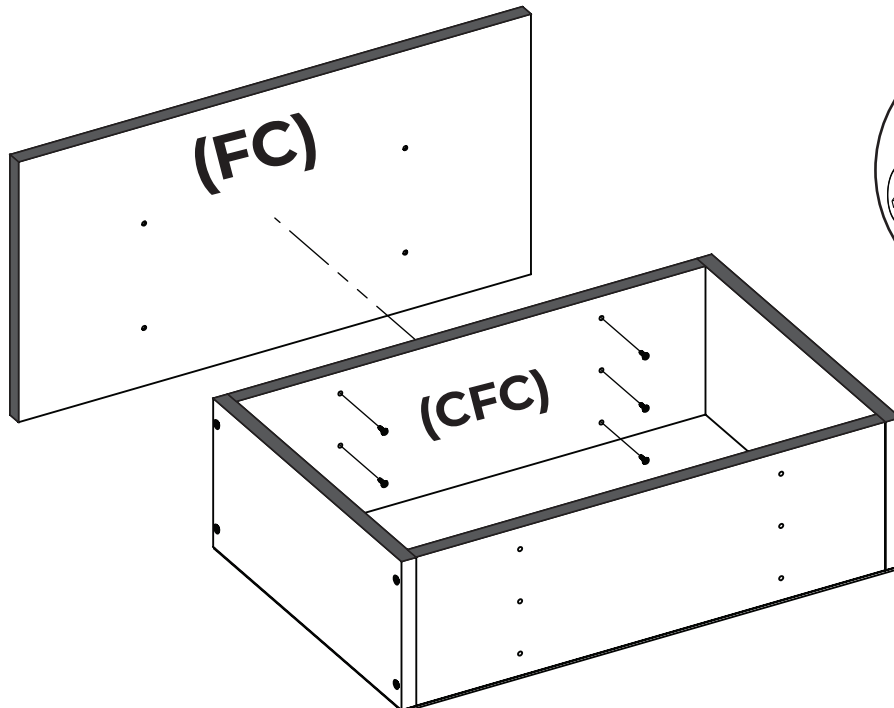

# 11

Colocar la otra pieza de la corredera y atornillar a la parte inferior del cajón con los tornillos (A).

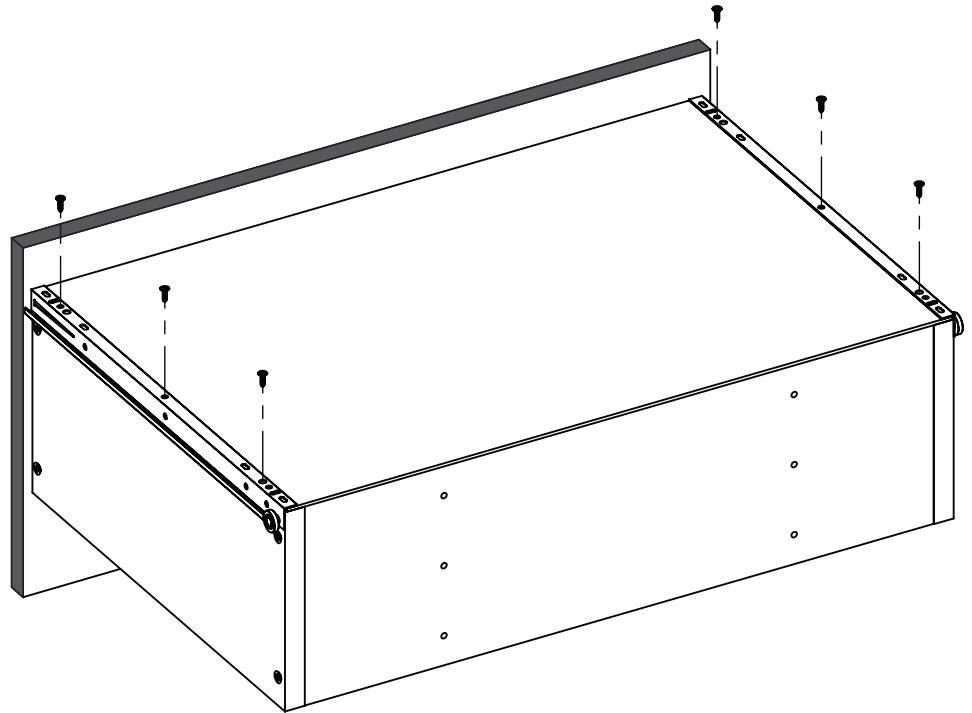
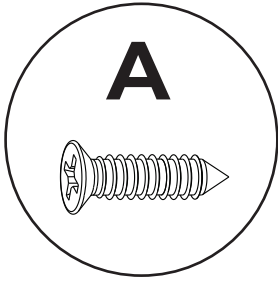

# 12

Posicionar el cajón en el módulo. Asegurarse de que el frente del cajón esté nivelado. En este caso, puede sacar el cajón y terminar de ajustar los tornillos mencionados en el paso 10.

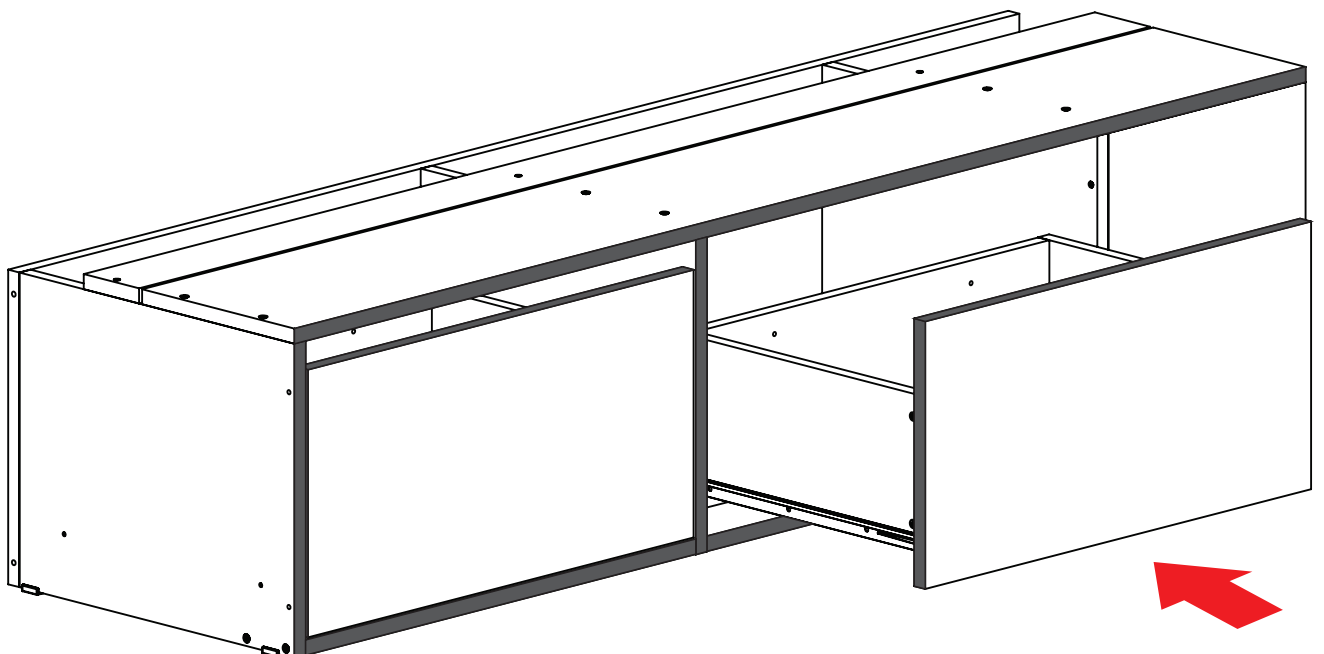

# 13

Continuar armando el módulo del cajón izquierdo (caja 2). Las piezas que se utilizan son las mismas que en el módulo derecho, pero deberá tener en cuenta de posicionarlas como se ve en la imagen. La pieza fondo (FO) va en la misma posición, pero los DV van hacia el lado izquierdo del fondo. Repetir los pasos desde el paso 1.

## VISTA SUPERIOR

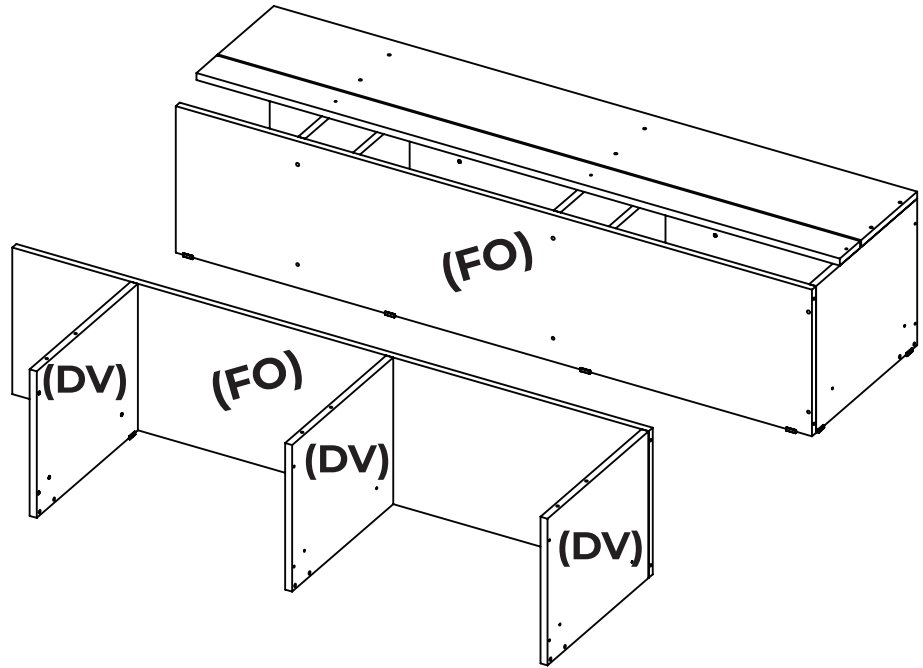
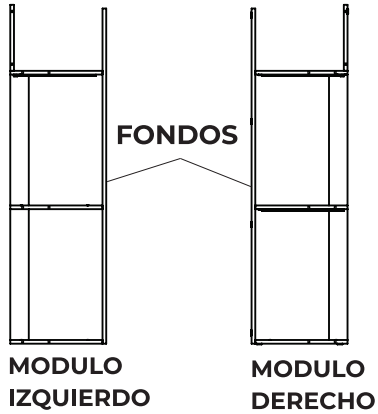

# 14

Verificar que los módulos queden de ésta manera.

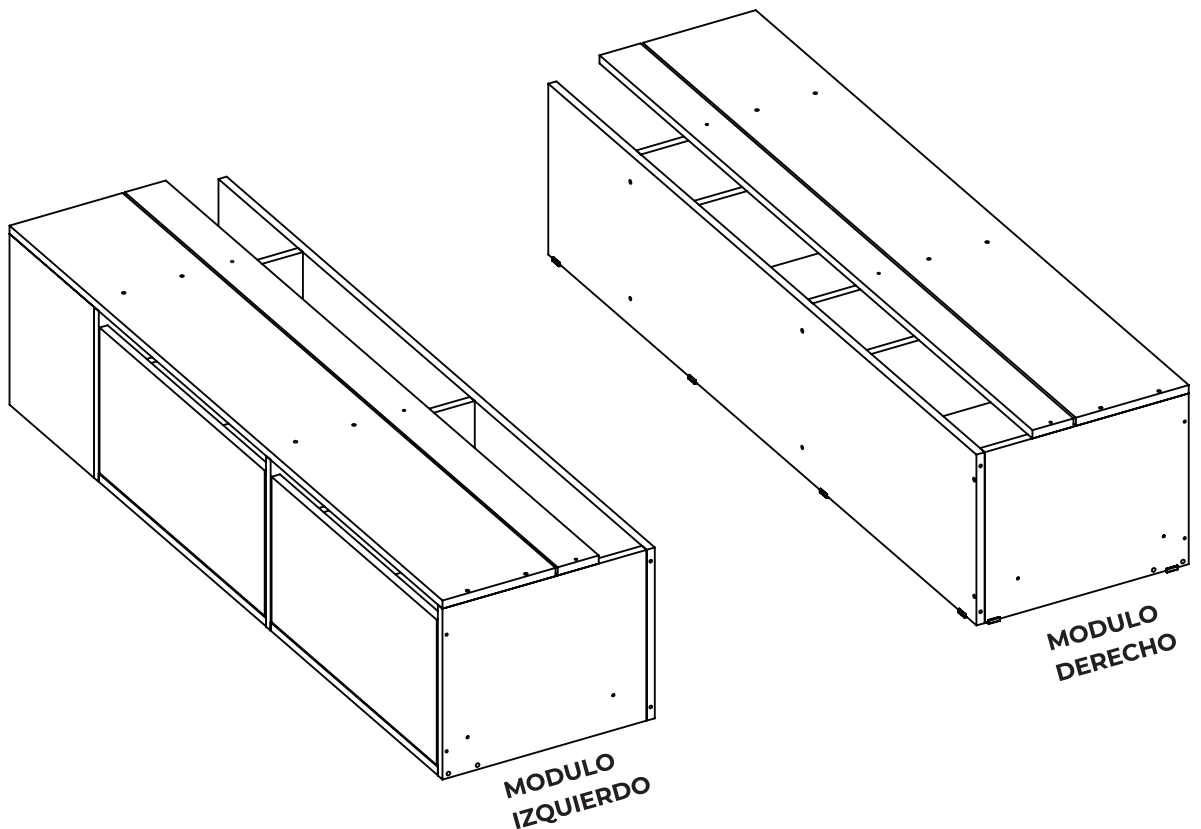

# 15

Continuar armando los zapateros (caja 3). Comenzar por el zapatero derecho. Colocar los tarugos estriados en las piezas DVZD y CZD. Asegurese de agregar cola a los orificios previamente. Si es necesario, dar un golpe suave de martillo al tarugo, con las piezas apoyadas en una superficie plana.

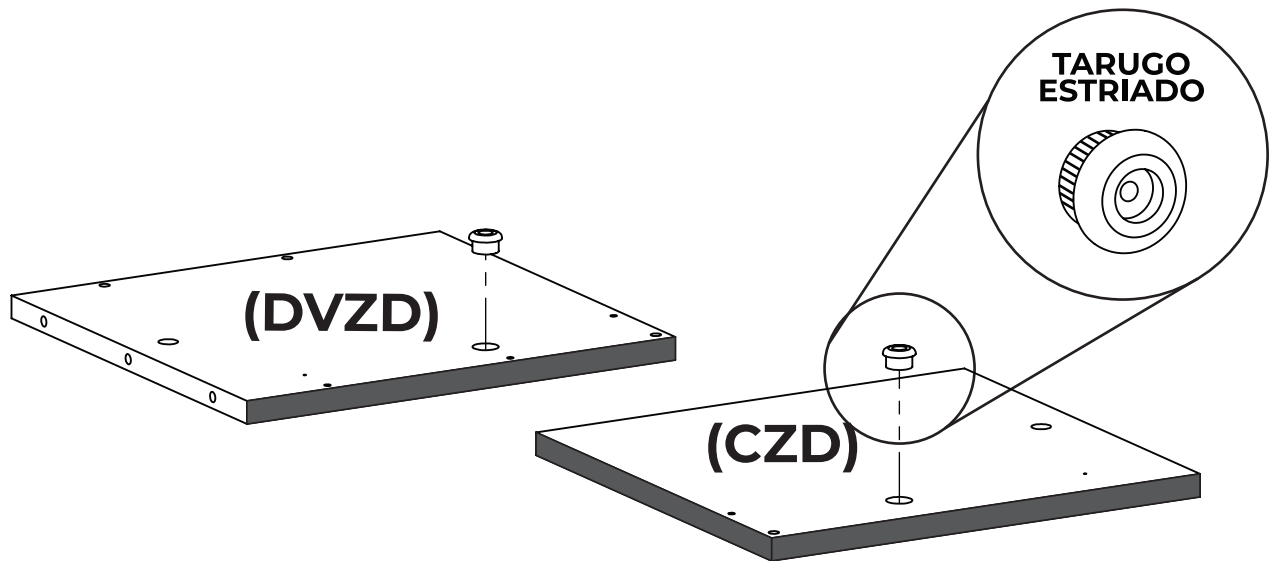

# 16

Vincular la pieza DVZD al FOZ y atornillar.

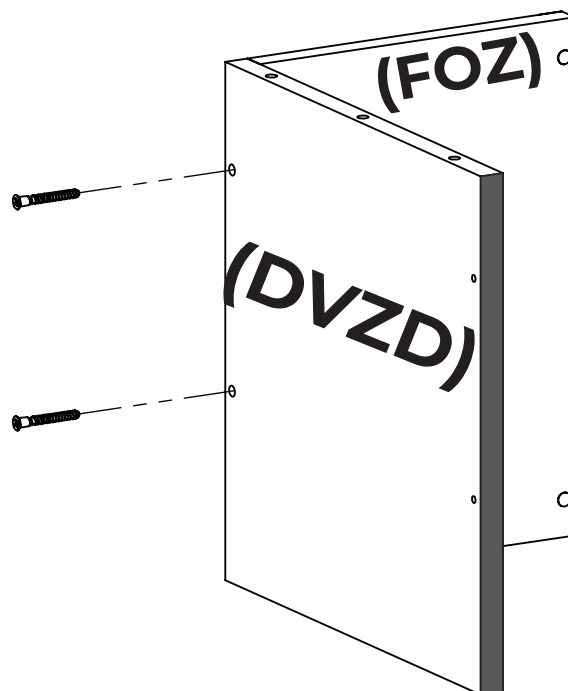
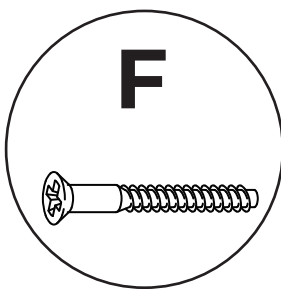

**17** Colocar cola en los agujeros donde irán los tarugos. Poner el tarugo y la cazoleta del minifix en la pieza base zapatero (BZ). Colocar el minifix en el DVZD. Ensamblar la pieza BZ.

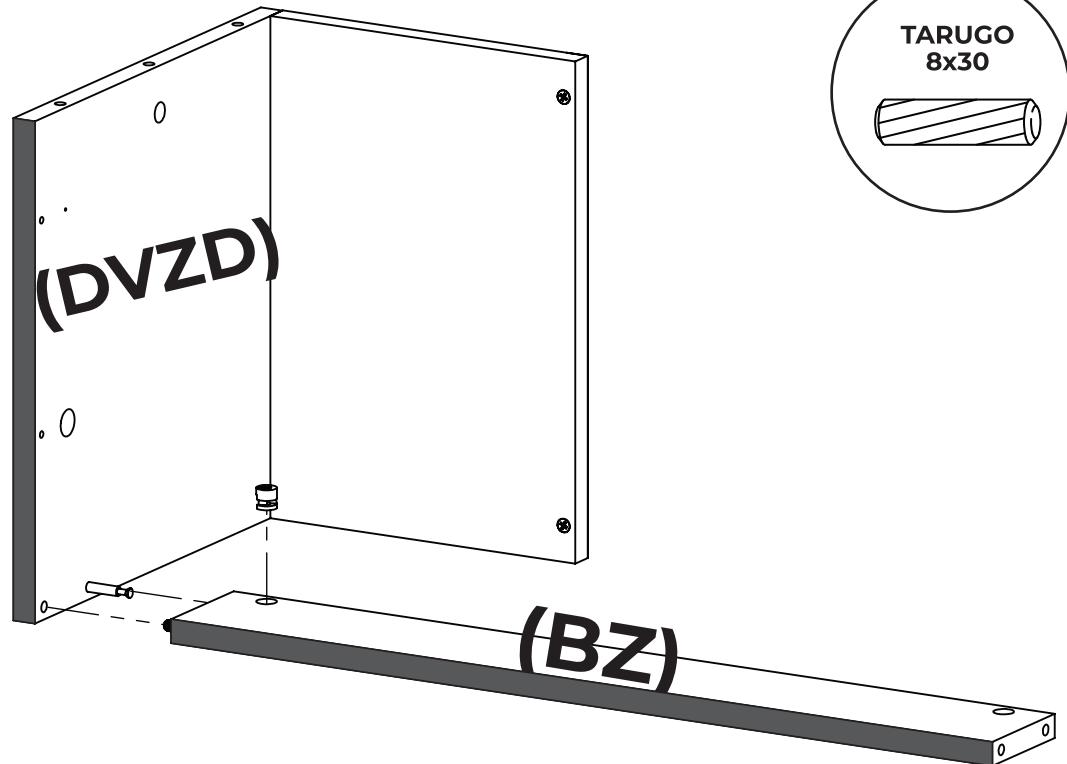
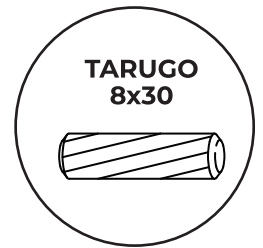

**18** Ajustar la cazoleta de BZ girando hacia la derecha. Repetir colocando el tarugo y el minifix del otro lado de la pieza BZ.

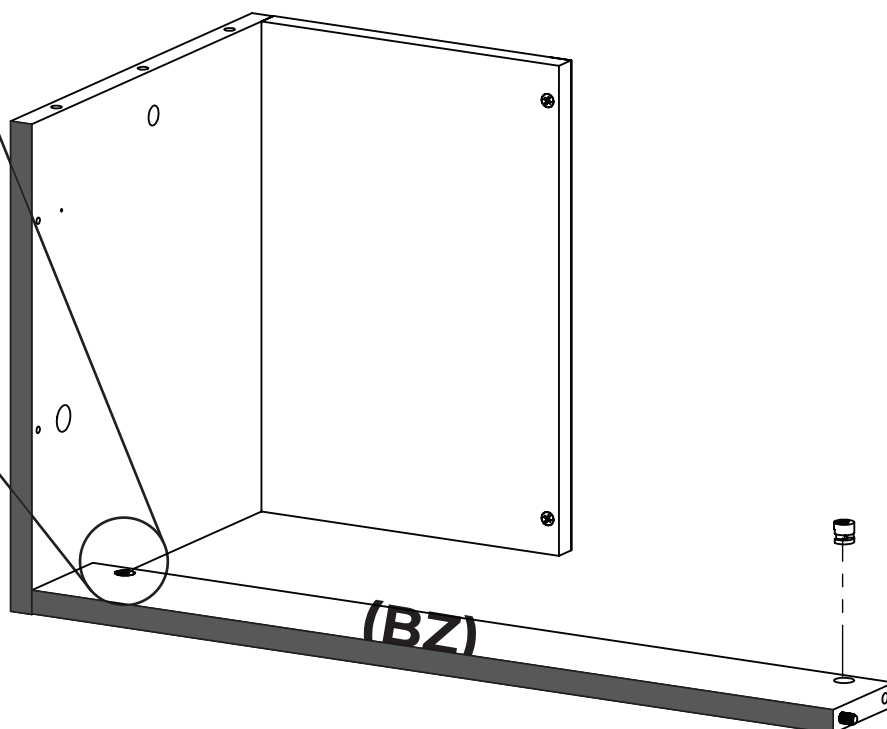
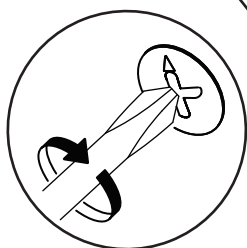
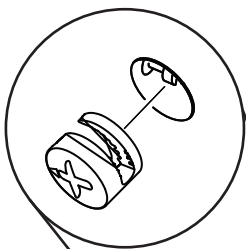

# 19

Ensamblar la pieza costado zapatero derecho (CZD) y ajustar la cazoleta del minifix girando hacia la derecha.

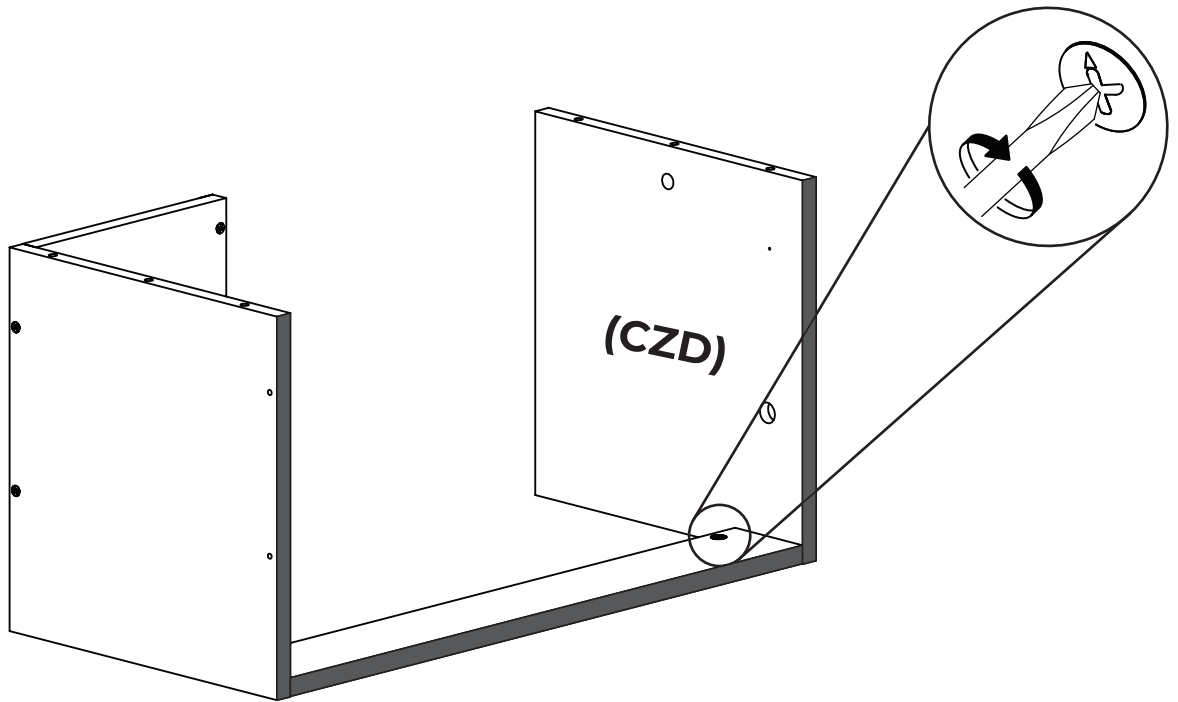

# 20

Ensamblar la pieza tapa zapatero derecho (TZD) a las piezas DVD y CZD. Colocar cola en todos los agujeros donde irán los tarugos, y ubicar los mismos en las piezas DVZD y CZD. Colocar los tornillos minifix en la pieza TZD.

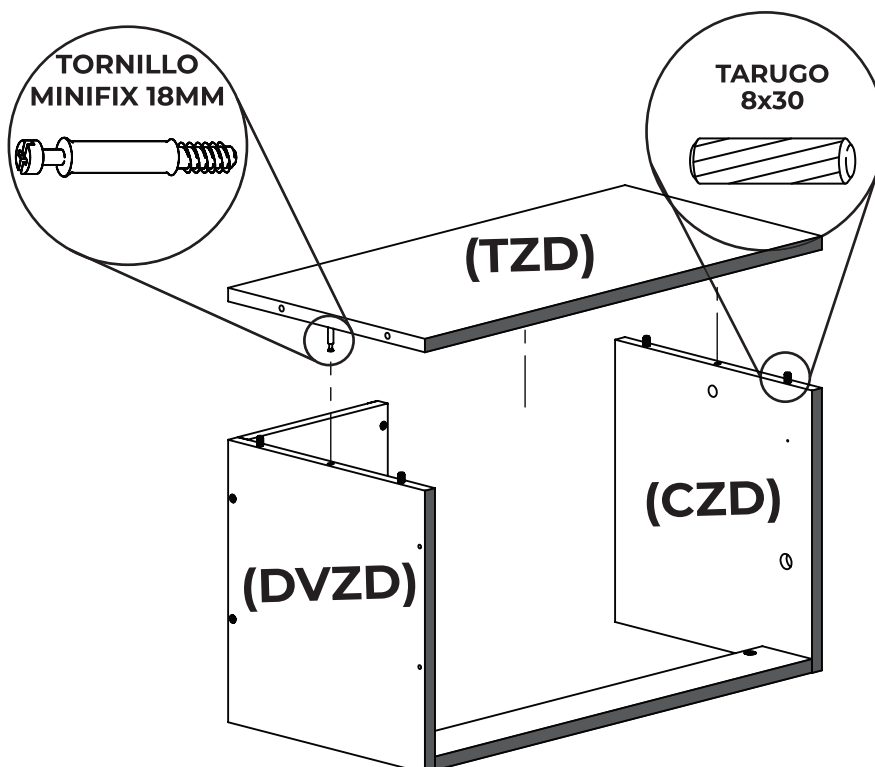

# 21

Colocar la cazoleta del minifix en las piezas DVZD y CZD, luego ajustarla con un destornillador girando hacia la derecha.

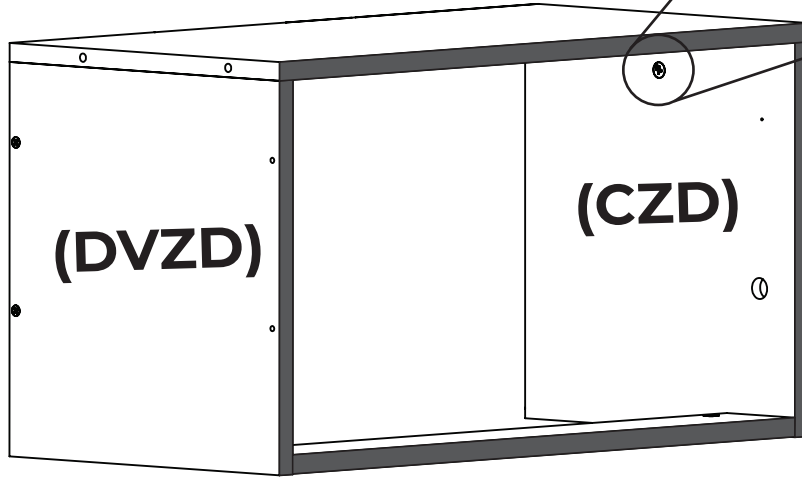
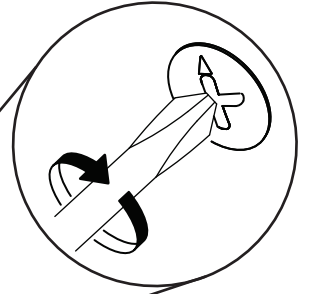

# 22

Dar vuelta el zapatero y colocar las bases antideslizantes como se muestra en la imagen. Dejar un espacio de 2cm desde el borde de la melamina hasta la base antideslizante.

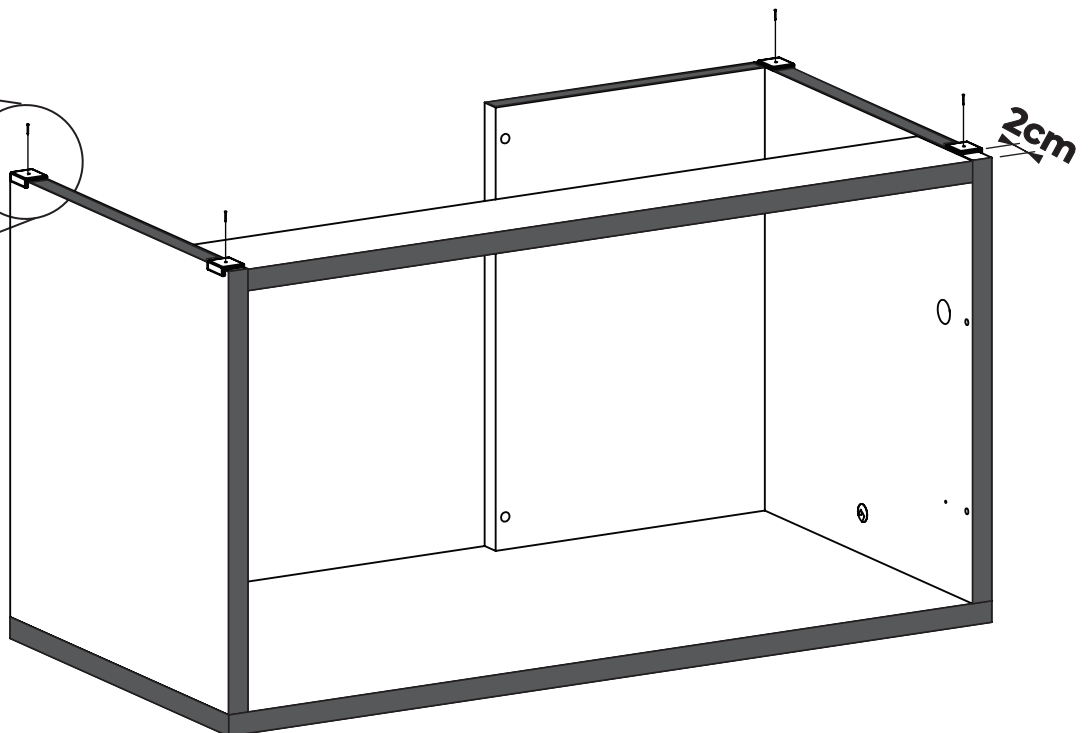
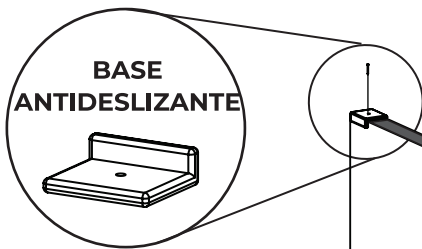

# 23

Ensamblar el zapatero al módulo cajonero derecho vinculando la pieza fondo zapatero (FOZ) al fondo (FO) mediante los tornillos armadores (F).

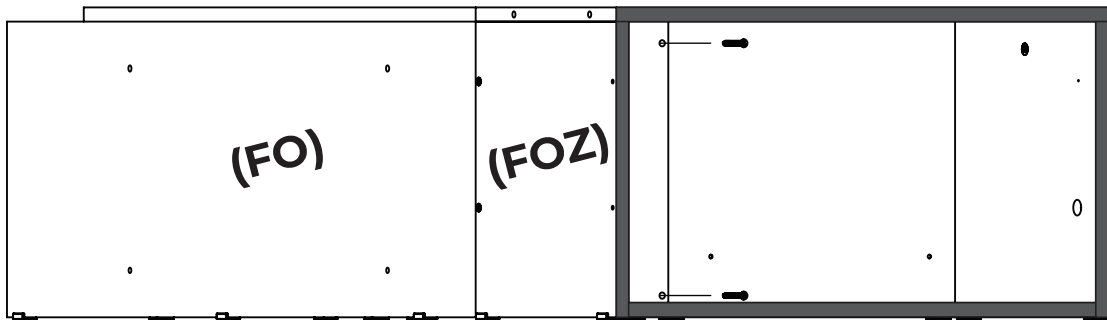
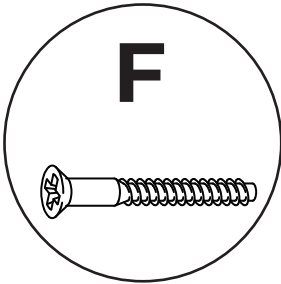

# 24

Para terminar de ensamblar el zapatero al módulo del cajón, asegurar el CZD atornillándolo al DV del módulo cajón, por medio de los tornillos D.

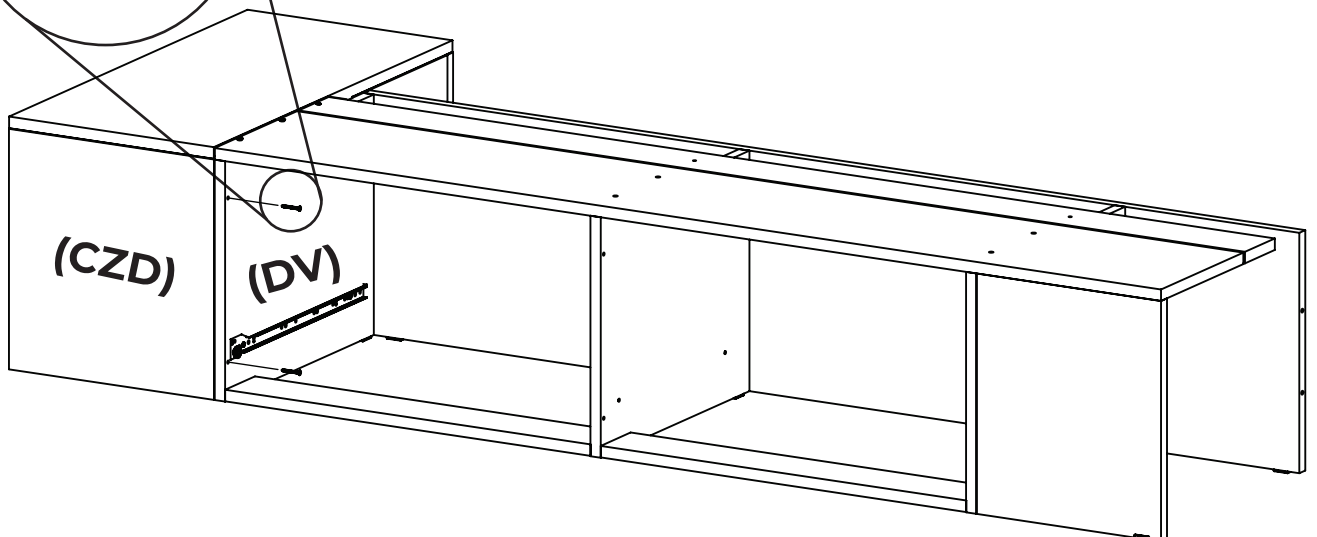
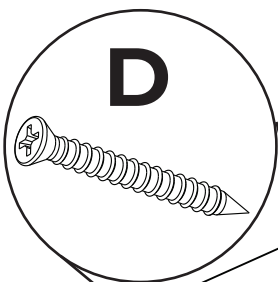



# 25

Colocar la pieza PZ1 en las ranuras de las bisagras, teniendo en cuenta que cada una viene identificada con una letra indicatoria de lado D (derecha) e I (izquierda) y ensamblar con un tornillo de ambos lados. Luego vincular la pieza PZ 2 con dos tornillos de cada lado, como indica la imagen.

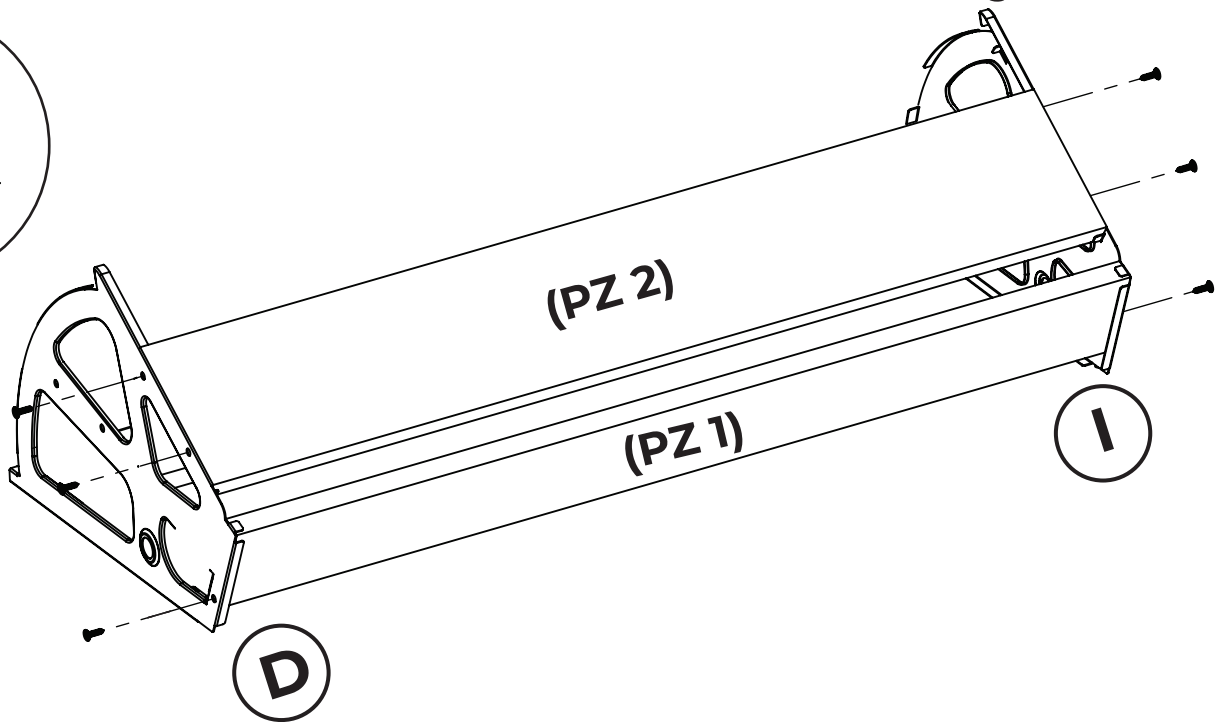
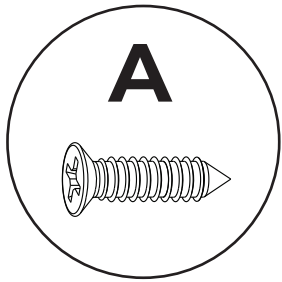

# 26

Ensamblar las bisagras del zapatero en la pieza frente zapatero (FZ). Verificar que el filo de las piezas PZ 1 y PZ 2 quede hacia la parte visible del zapatero.

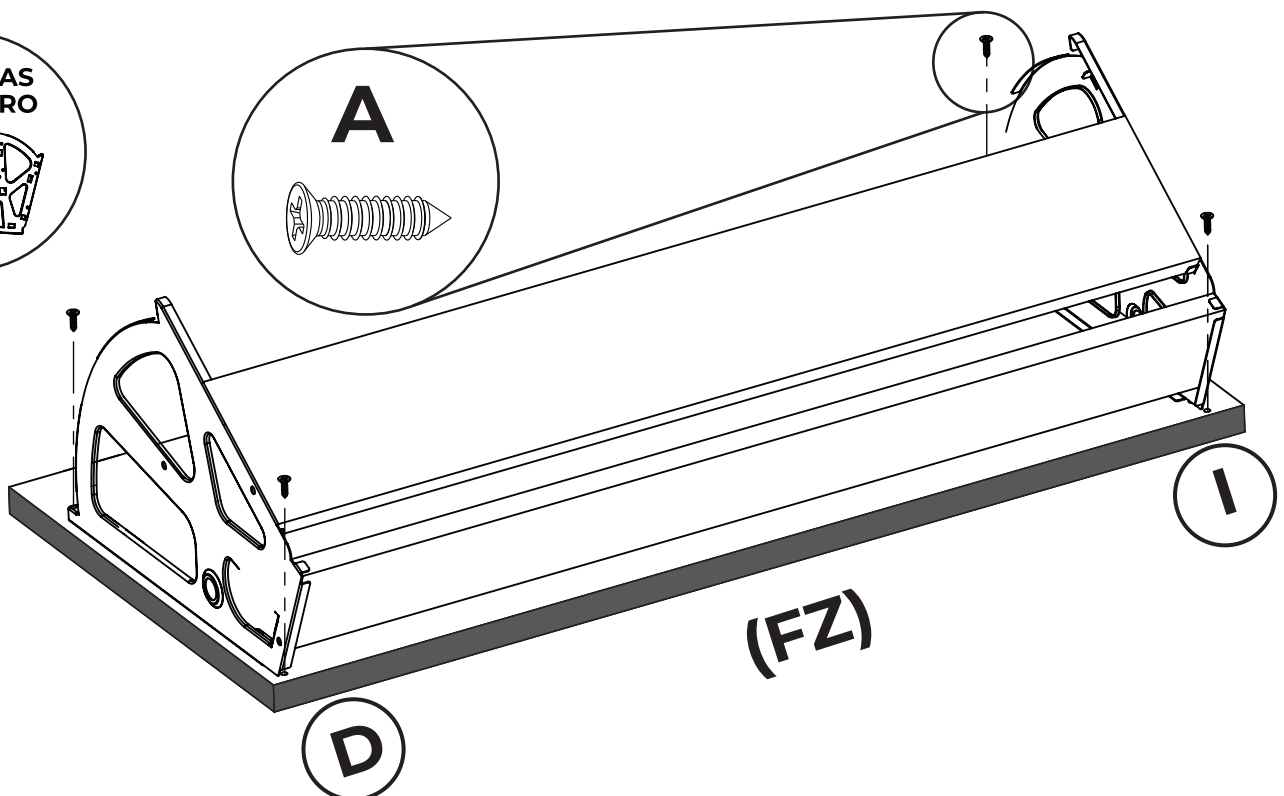
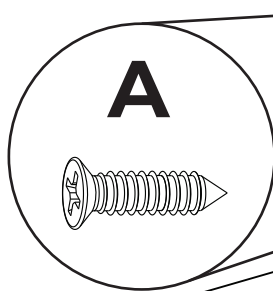

# 27

Colocar el ensamblaje en las piezas CZD y DVZD. Insertar el buje en el agujero de la bisagra. Fijar el buje al tarugo estriado (colocado en el paso 15) por medio del tornillo E.

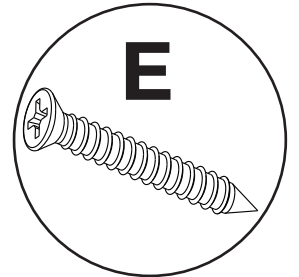
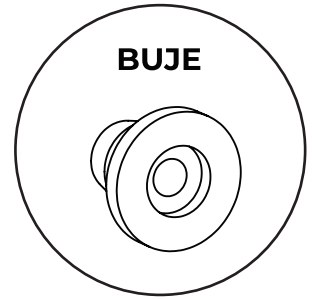
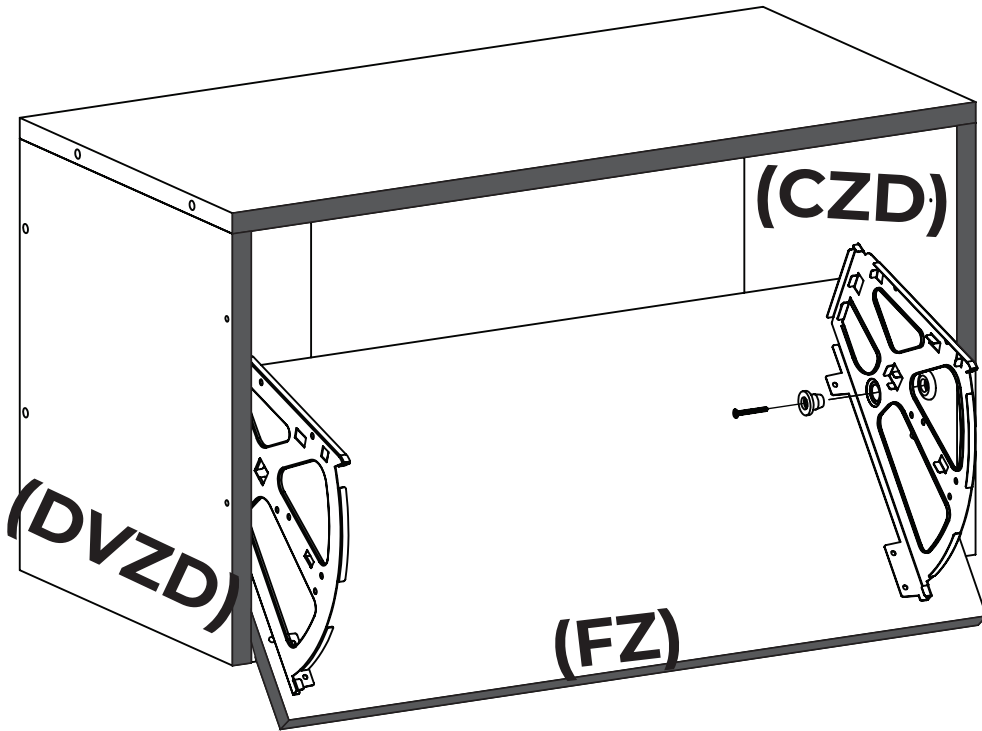

# 28

Colocar por deslizamiento la pieza PZ 3 en las ranuras de las bisagras y ajustar con dos tornillos de cada lado. Luego, colocar los topes de las bisagras en las piezas CZD y DVZD y fijar con el tornillo B.

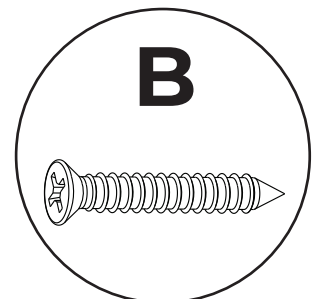
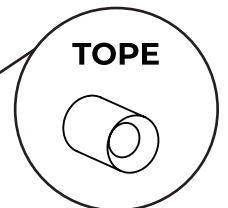
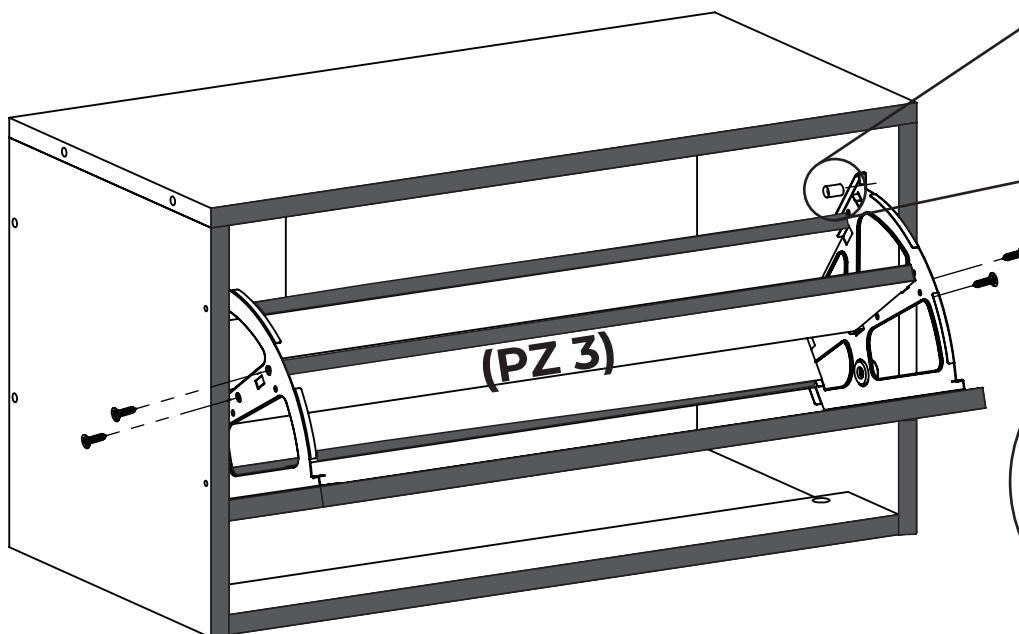

# 29

De la misma manera armar el zapatero izquierdo y ensamblarlo al módulo del cajón izquierdo, repitiendo los pasos desde el 15. Con la diferencia que las piezas serán las izquierdas, en lugar de las derechas. Prestar atención a la posición de las mismas.

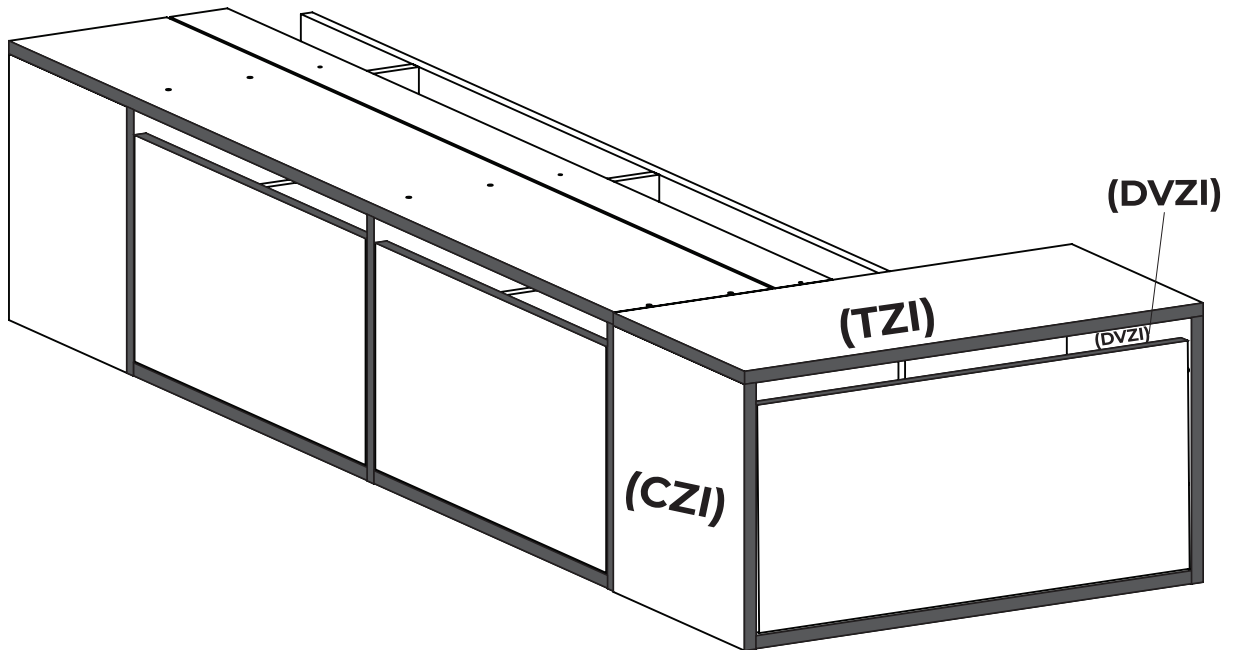

# 30

Para continuar armando la cama de 160, colocar la extensión horizontal (EH). Caso contrario, continuar al paso 32 para armar la de 140. Primero colocar cola en los agujeros donde irán los tarugos de 8x30, y luego asegurar que quede la pieza ensamblada de forma correcta.

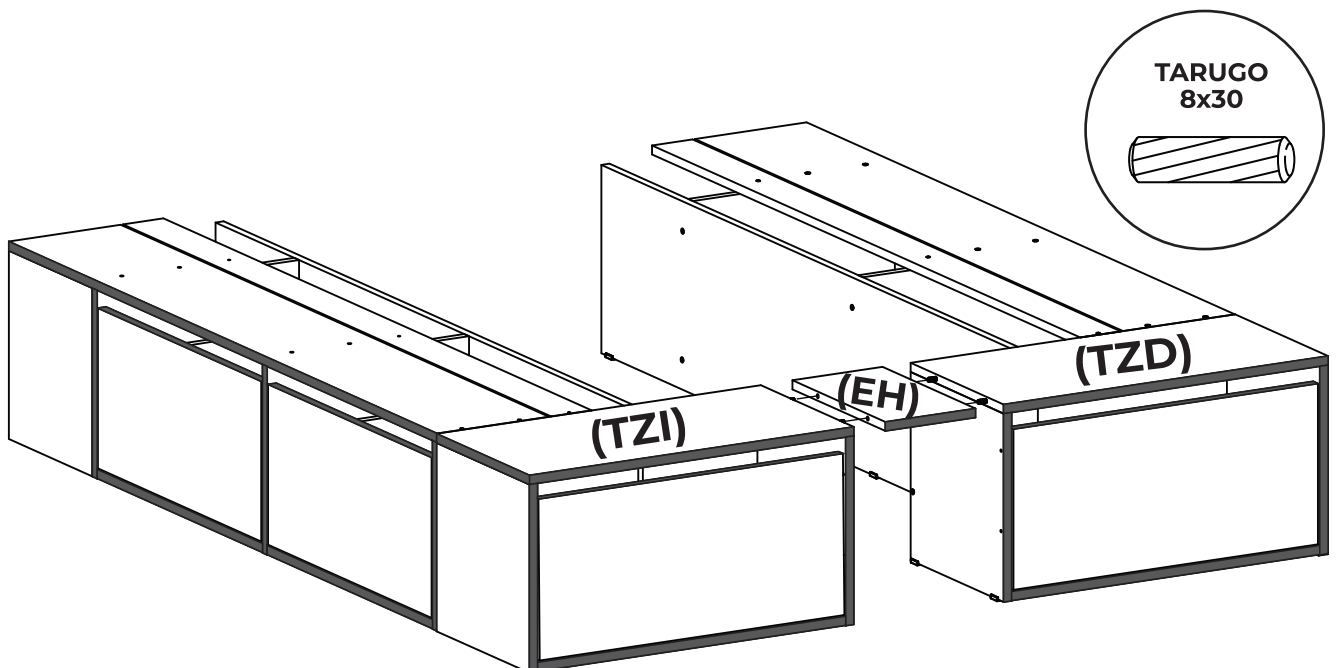

# 31

Colocar la pieza extensión vertical (EV) a presión y vincular a las piezas DVZD y DVZI mediante los tornillos D. Abrir el zapatero para poder fijar los tornillos.

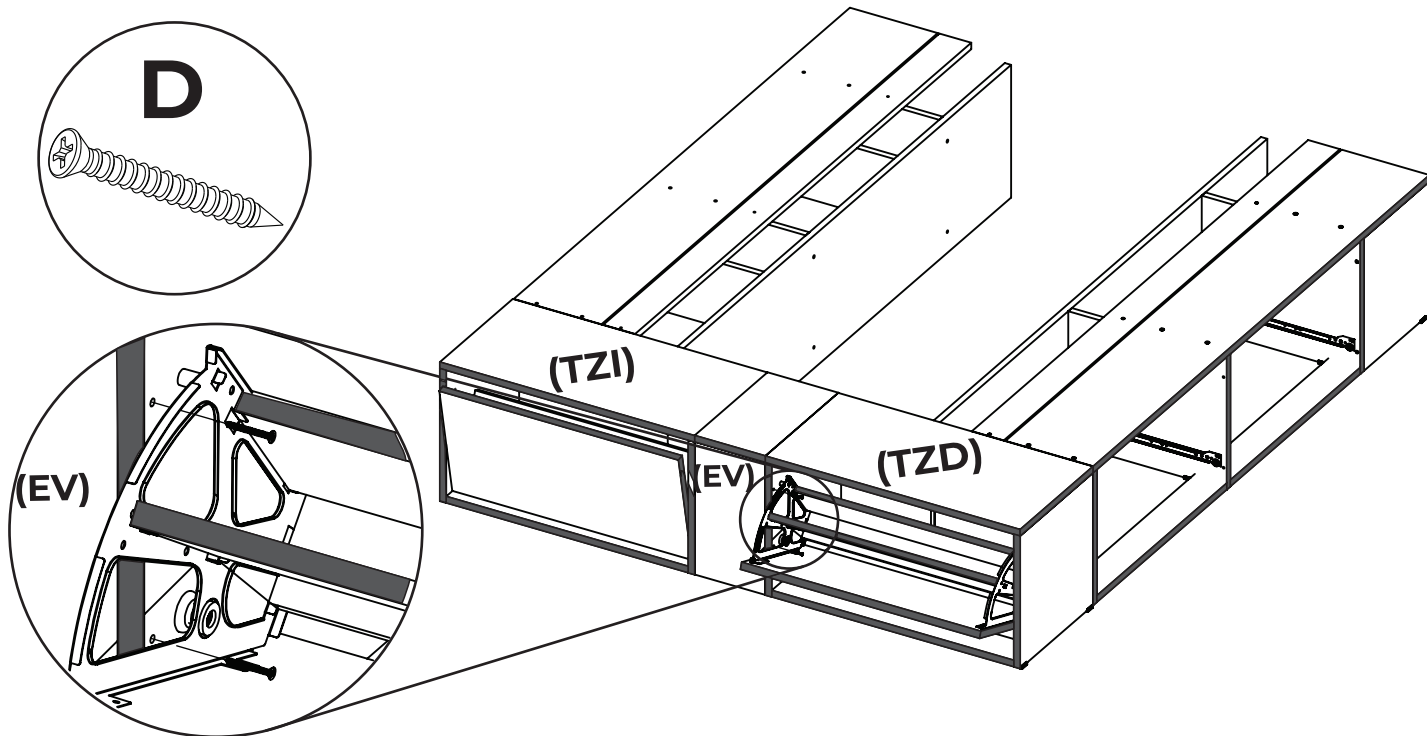

# 32

Para ensamblar la cama de 140 vincular las piezas TZD y TZI mediante dos tarugos. Colocar cola en los orificios previamente.

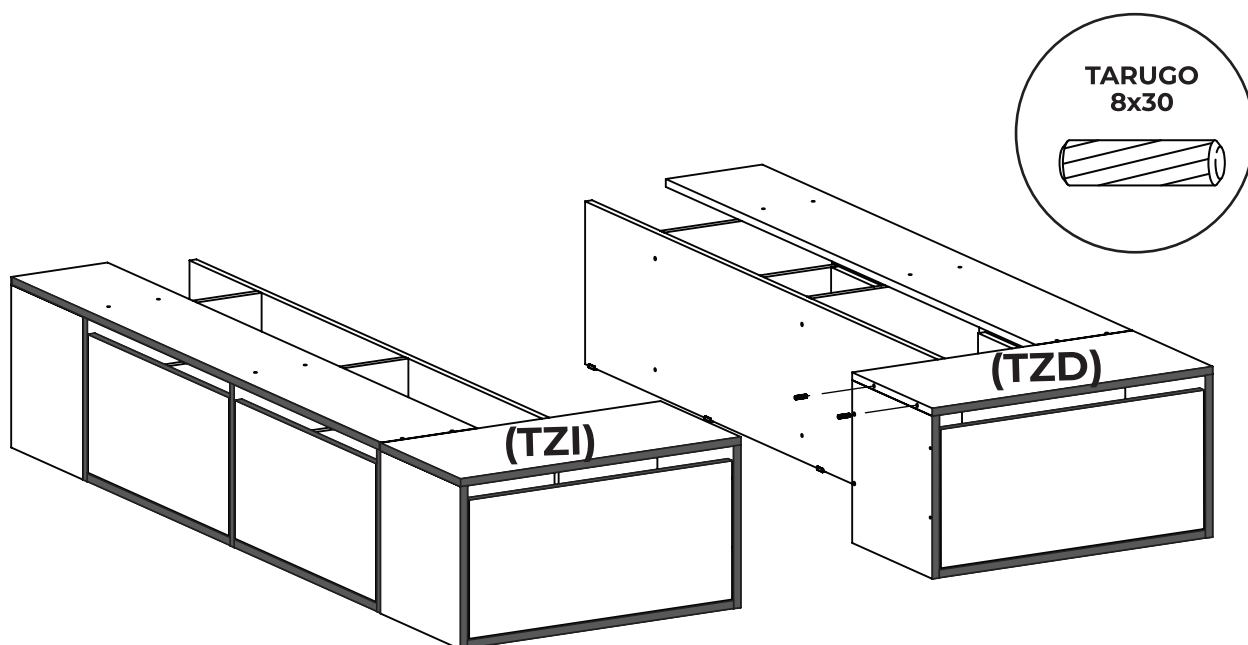

# 33

Posicionar las piezas FAE sobre el suelo, y por encima ensamblar las piezas faja chica (FACH) utilizando los tornillos C. Verificar que la distancia entre las piezas FACH sea de 4,5cm entre todas. Utilizar los agujeros del lado externo de la faja chica si quiere armar la cama de 160, caso contrario, utilice los agujeros internos para armar la de 140cm.

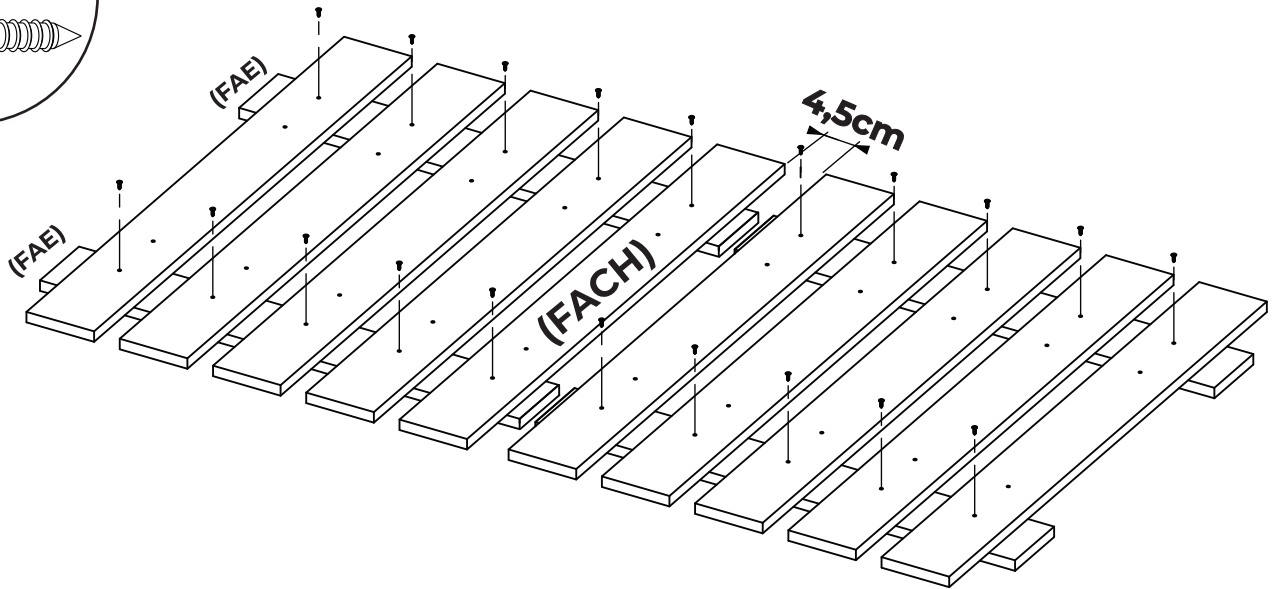
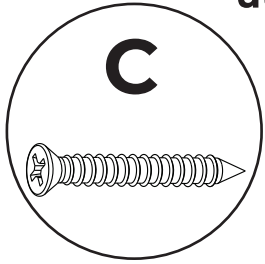

# 34

Por último, colocar la parrilla sobre los módulos de los cajones y ensamblar mediante la pieza faja trasera (FAT) utilizando los tornillos F. En caso de haber elegido armar la cama de 140cm, deberá utilizar los orificios ubicados en el interior.

