

# PLACARD

Instructivo de Armado

PC180

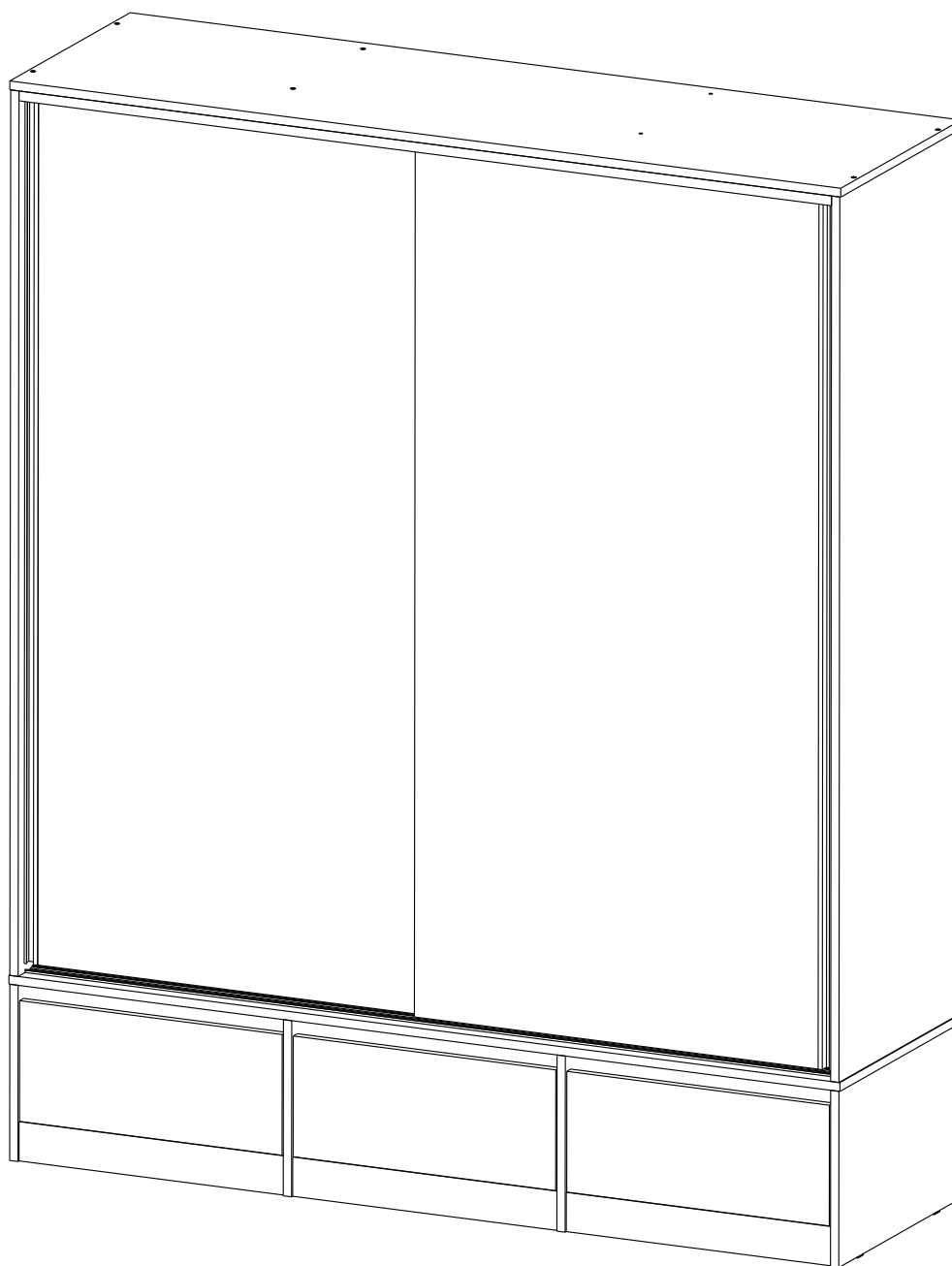

**ESCANEA Y MIRA EL VIDEO DE ARMADO**



✉ [posventa@dielfe.com.ar](mailto:posventa@dielfe.com.ar)

📌 [dieflemuebles](#)

📘 [www.facebook.com/dielfe](http://www.facebook.com/dielfe)

📷 [dielfemuebles](#)

[www.dielfe.com.ar](http://www.dielfe.com.ar)

**Industria Argentina**

# COMPONENTES

**FRENTE CAJON (FC)**  
CANTIDAD: 2

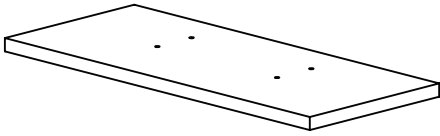

**COSTADO CAJON (CC)**  
CANTIDAD: 6

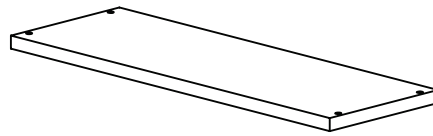

**CONTRA FRENTE CAJON (CFC)**  
CANTIDAD: 2

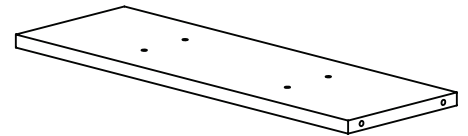

**FONDO CAJON (FOC)**  
CANTIDAD: 2



**ESTANTE (E)**  
CANTIDAD: 3

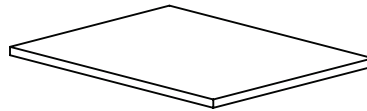

**ZOCALO TRASERO (ZTR)**  
CANTIDAD: 2

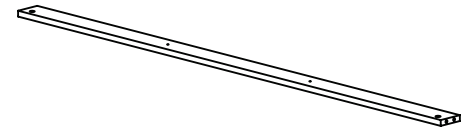

**DIVISOR HORIZONTAL CHICO (DHCH)**  
CANTIDAD: 2

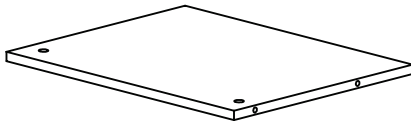

**DIVISOR HORIZONTAL GRANDE (DHG)**  
CANTIDAD: 1

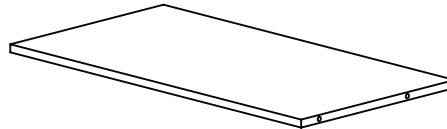

**BASE (B)**  
CANTIDAD: 1

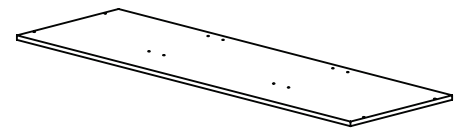

**PUERTA (P)**  
CANTIDAD: 2

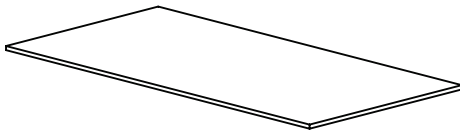

**TAPA (T)**  
CANTIDAD: 1

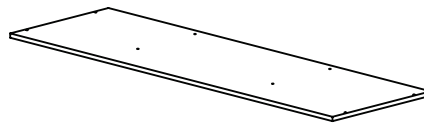

**COSTADO DERECHO (CD)**  
CANTIDAD: 1

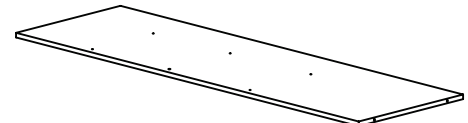

**DIVISOR VERTICAL IZQUIERDO (DVI)**  
CANTIDAD: 1

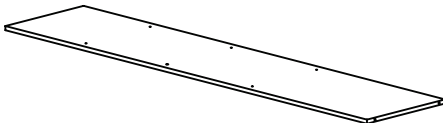

**ZOCALO FRENTE (ZF)**  
CANTIDAD: 6

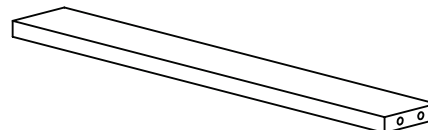

**COSTADO IZQUIERDO (CI)**  
CANTIDAD: 1

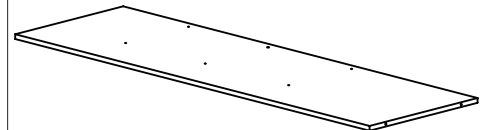

**DIVISOR VERTICAL DERECHO (DVD)**  
CANTIDAD: 1

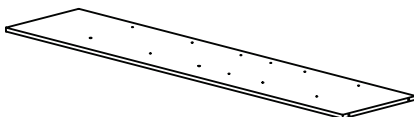

**FONDO (FO)**  
CANTIDAD: 2

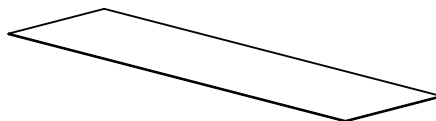

**FONDO CHICO (FOCH)**  
CANTIDAD: 2

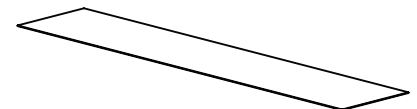

**MODULO COSTADO IZQUIERDO (MO\_CI)**  
CANTIDAD: 1

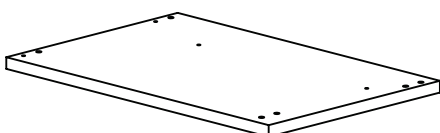

**MODULO COSTADO DERECHO (MO\_CD)**  
CANTIDAD: 1

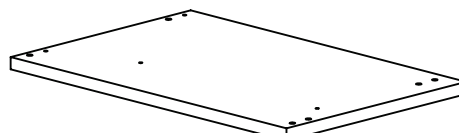

**DIVISOR VERTICAL CHICO (DVCH)**  
CANTIDAD: 2

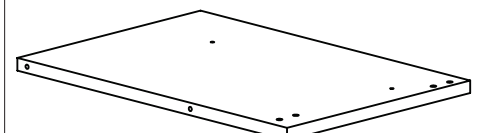

# HERRAJES

TARUGO 8x30  
CANTIDAD: 18



TARUGO 8x50 (B)  
CANTIDAD: 8



SACHE COLA  
CANTIDAD: 3



CLAVOS 8x20  
CANTIDAD: 180

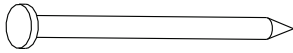

TORNILLO 3,5x14 (A)  
CANTIDAD: 63

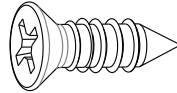

TORNILLO 3,5x25 (B)  
CANTIDAD: 48

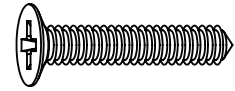

TORNILLO ARMADOR  
7x50 (C)  
CANTIDAD: 44

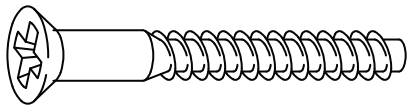

TORNILLO 3,5x40 (D)  
CANTIDAD: 4

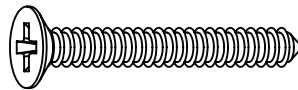

SOPORTE ESTANTE  
CANTIDAD: 16

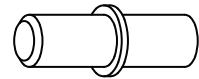

CORREDERA Z  
CANTIDAD: 3 pares

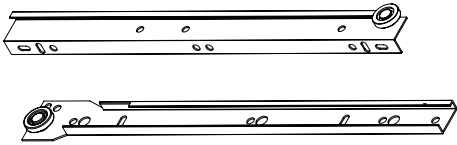

SOPORTE PERCHERO  
CANTIDAD: 2

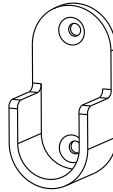

PERCHERO  
CANTIDAD: 1

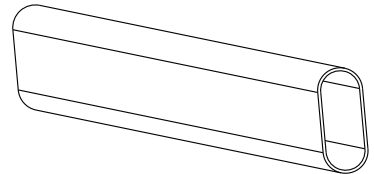

H VINCULANTE  
CANTIDAD: 1



CONJUNTO MINI FIX  
CANTIDAD: 10

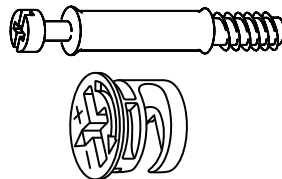

RUEDA SUPERIOR  
CANTIDAD: 4

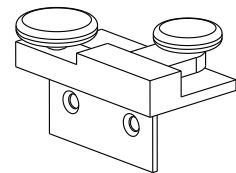

KIT RUEDAS  
CANTIDAD: 2

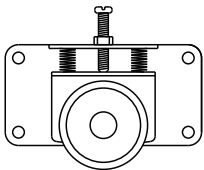

GUIA SUPERIOR  
CANTIDAD: 1

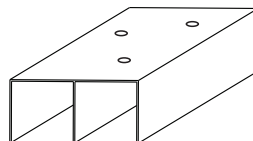

GUIA INFERIOR  
CANTIDAD: 1

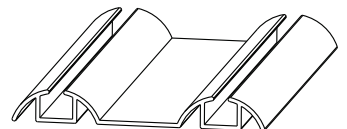

PERFIL  
CANTIDAD: 2

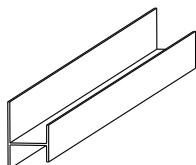

L PLASTICA  
CANTIDAD: 2

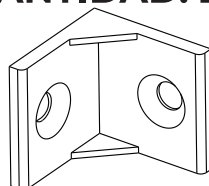

BASE ANTIDESLIZANTE  
CANTIDAD: 8



# 1

Armar la estructura del mueble colocando los conjuntos mini fix y los tarugos como se muestra a continuacion. Previamente encolar los agujeros que alojan los tarugos.

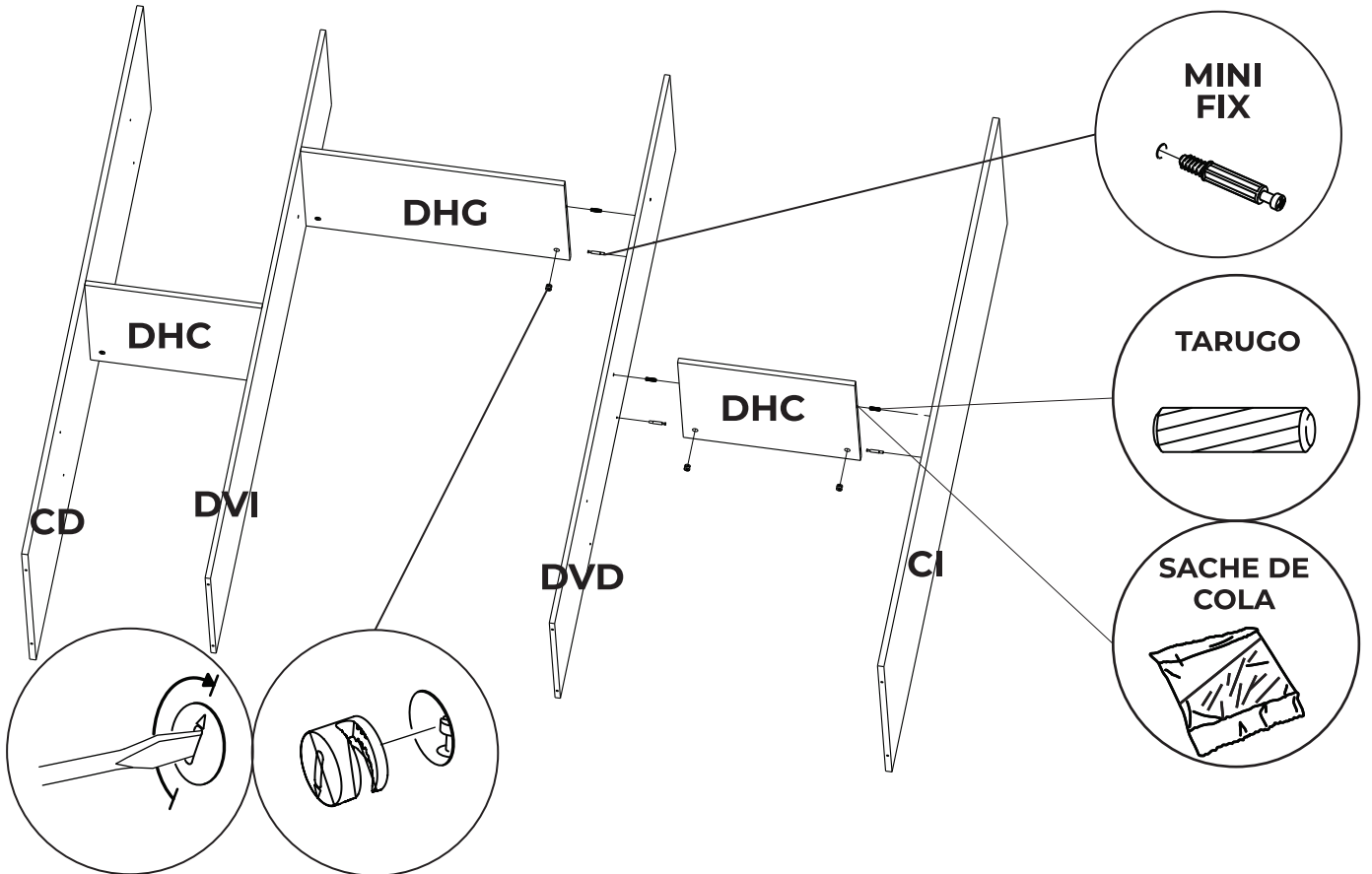

# 2

Terminar la estructura del mueble colocando la tapa (T) y la base (B) en la parte superior e inferior del ensamblaje con el tornillo indicado y como se muestra a continuacion.

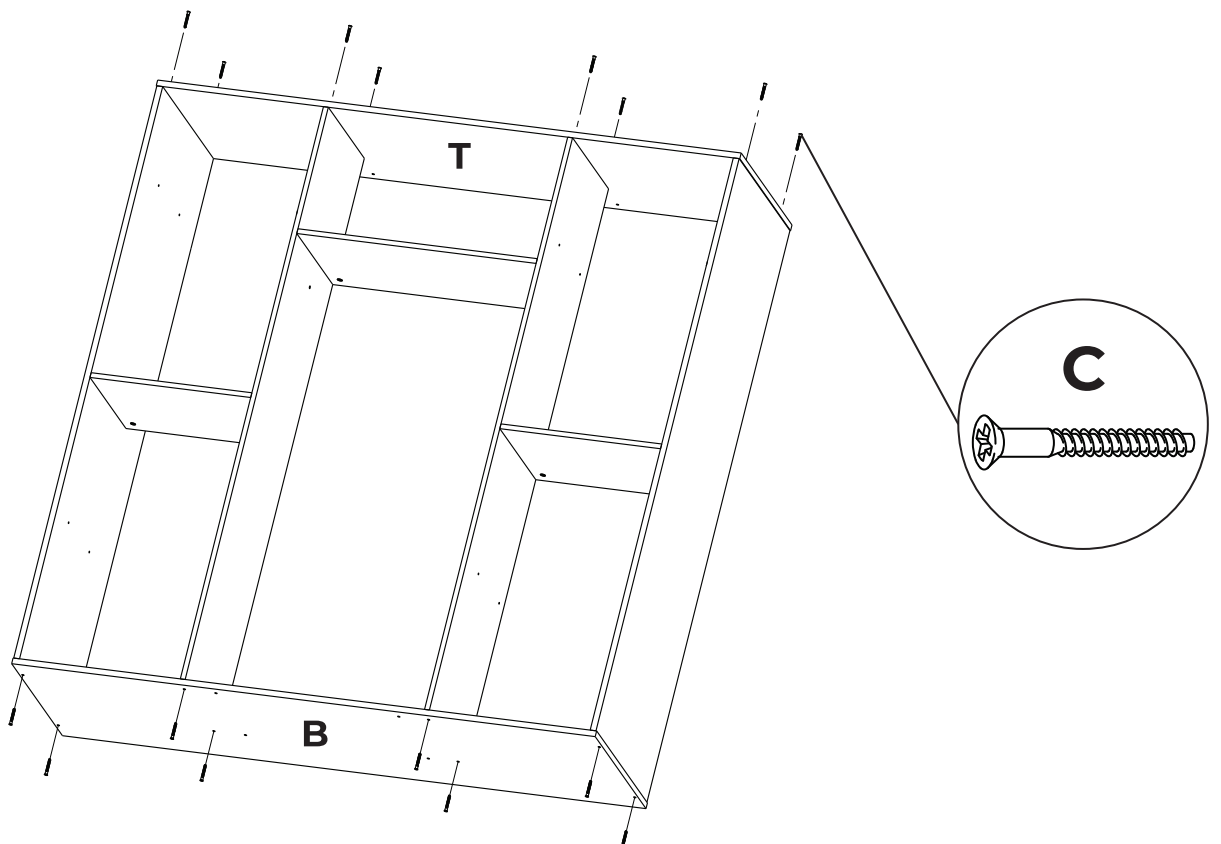

**3** Centrar y clavar los fondos (FO-FOCH) colocando los clavos cada 10cm aproximadamente. Colocar la H vinculante entre las piezas.

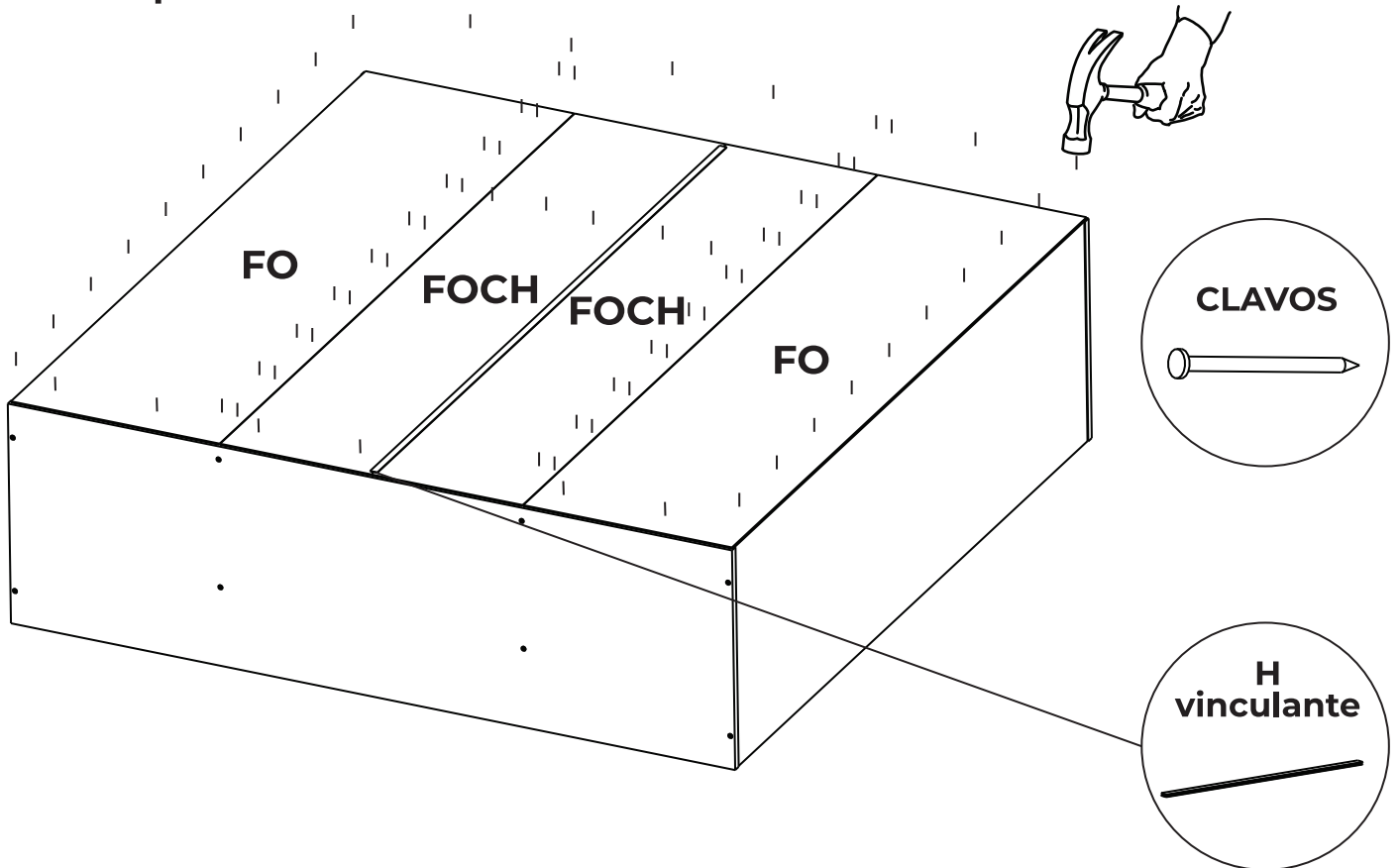

**4** Colocar la guia superior al borde del costado derecho y luego colocar la guia inferior a 2cm del borde de la base. Luego colocar los soportes de perchero

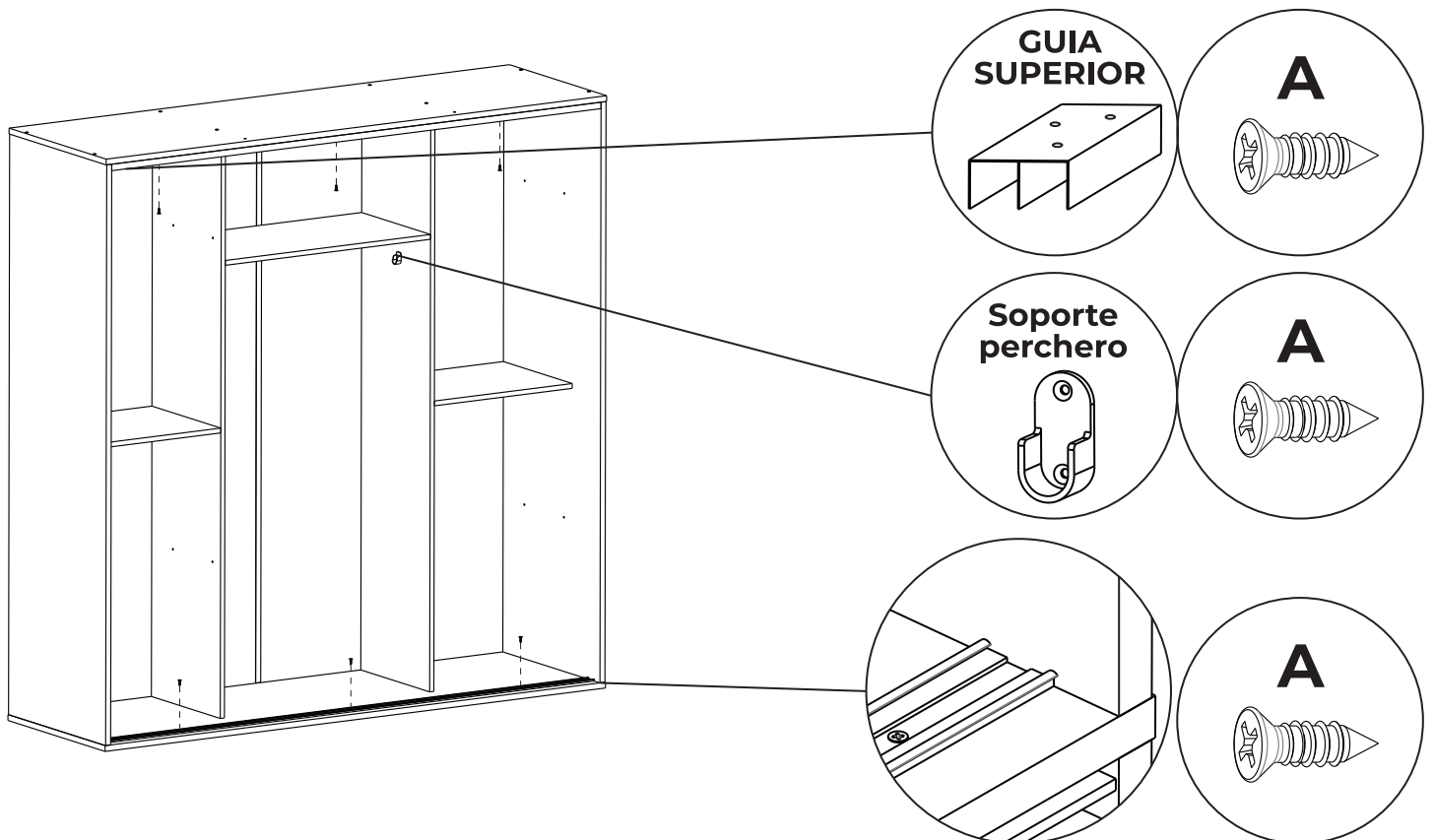

# 5

Colocar las guías con las ruedas orientadas hacia el borde con canto de cada pieza.

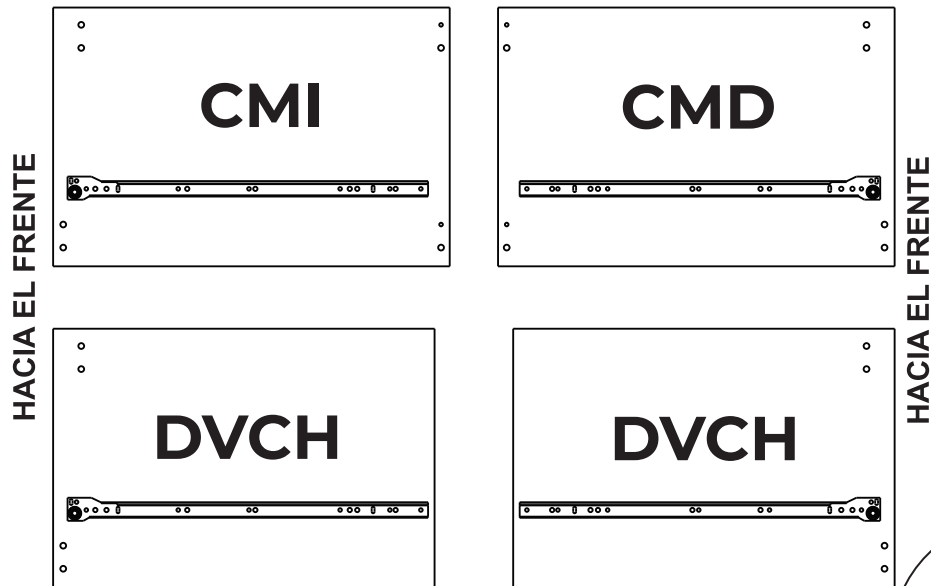

NOTA: colocar los tornillos en las marcas 1 y 2 y luego colocar un tornillo como refuerzo al medio de la guía (3)

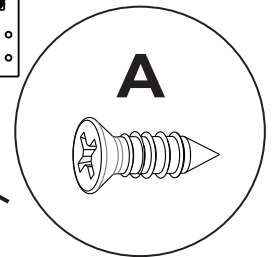
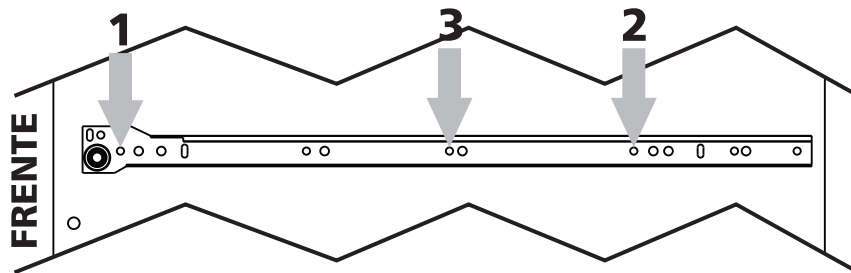

# 6

Armar la estructura de la parte inferior del mueble uniendo los zocalos (ZF y ZT) junto con los divisores (DVCH) y los costados (CMI y CMD) mediante los dos tipos de tarugos como se muestra a continuacion. Ademas utilizar los conjunto mini fix. Repetir el paso mostrado en las diferentes secciones de la parte inferior. Luego clavar los regatones.

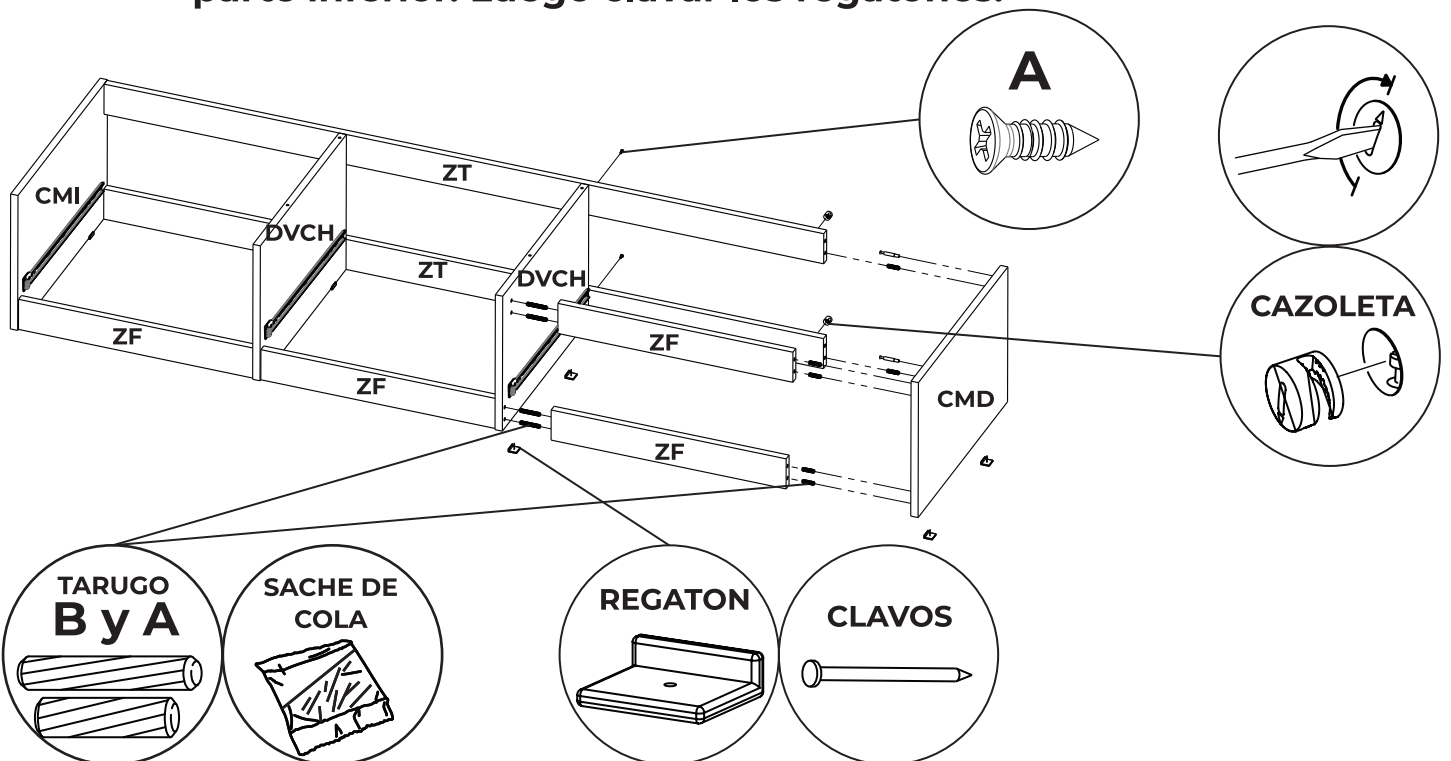

# 7

Armar la estructura del cajon con sus tornillos correspondientes como se muestra a continuacion.

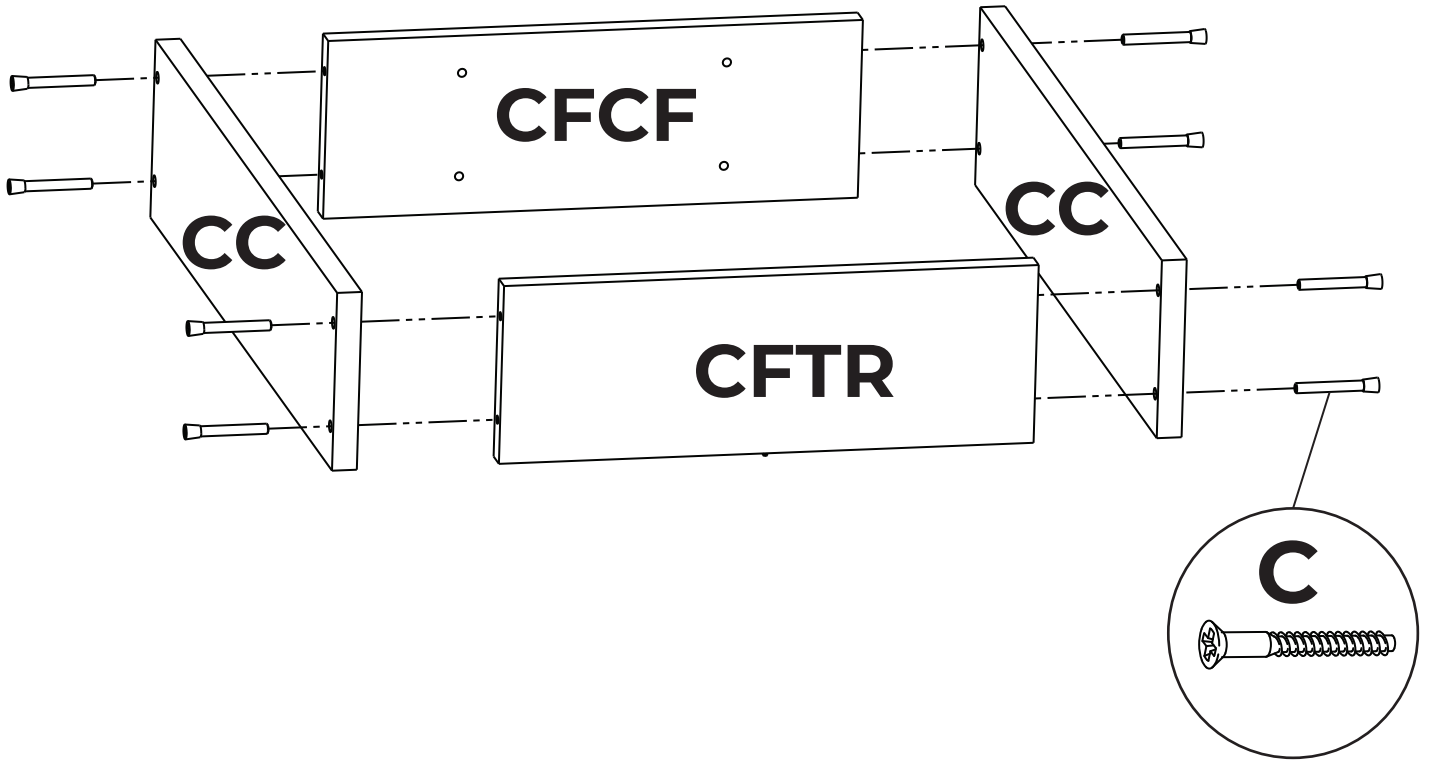

# 8

Centrar el fondo de cajon (FOC) en la parte inferior de la estrucutra del cajon y clavar.

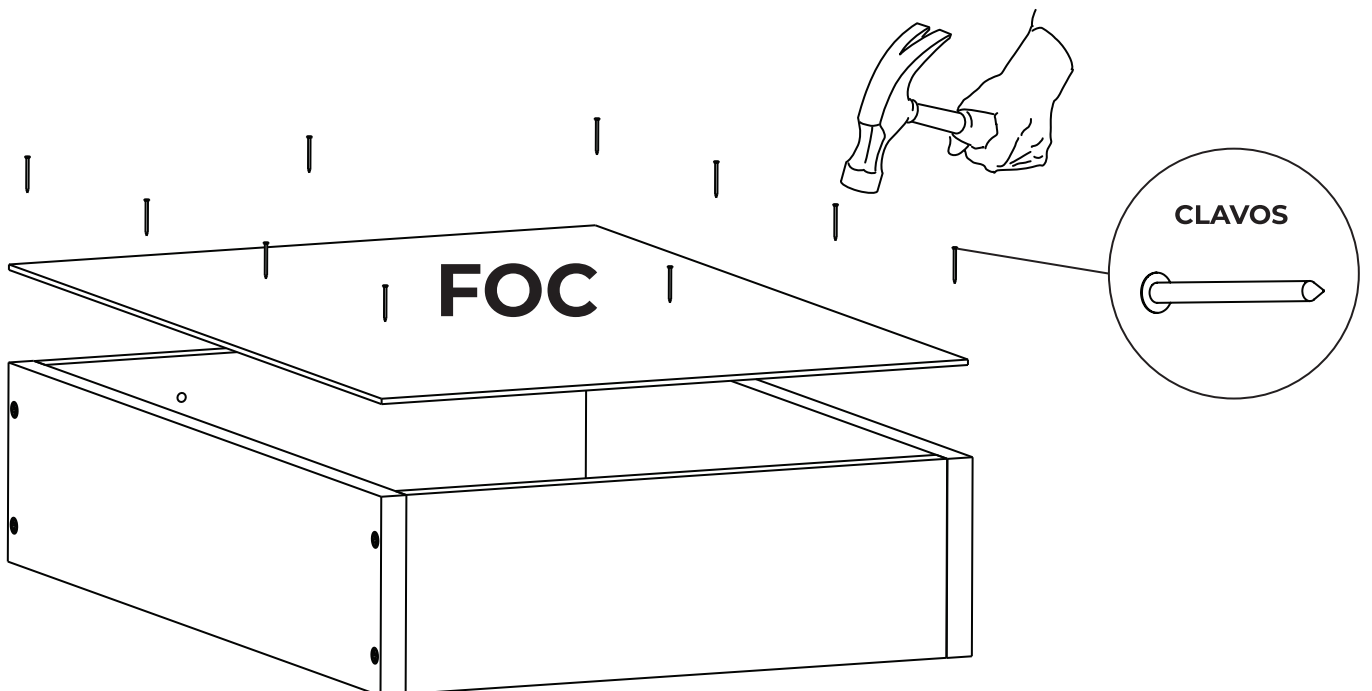



- 9** Colocar las correderas en la parte inferior del cajon con su tornillo correspondiente. Para fijar el frente de cajon (FC) colocar primero los dos tornillos de la parte superior del contrafrente frontal (CFCF) y ajustar suavemente. Luego centrar el frente de cajon, con el cajon colocado en el mueble y por ultimo colocar los dos tornillos en los agujeros inferiores y ajustar firmemente todos los tornillos.

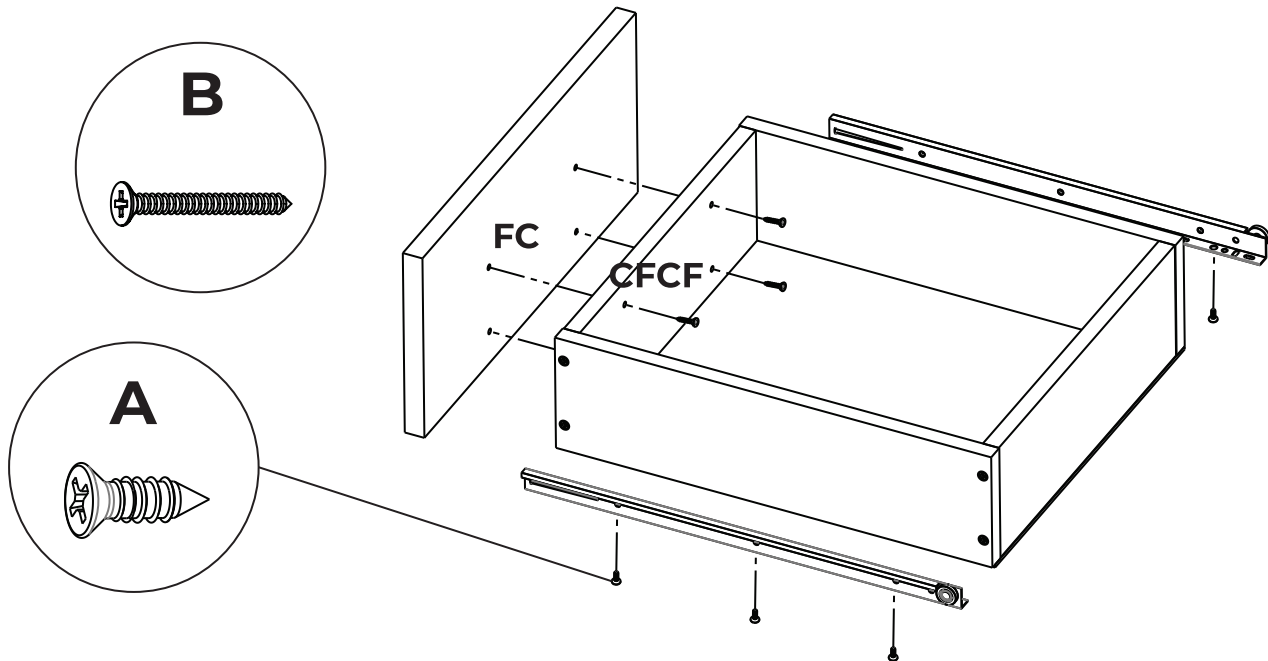

- 10** Colocar las guias en el cajon apoyando sobre los costados de cajon (CC) el fondo de cajon (FOC) y el frente de cajon (FC). Luego ajustar con un tornillo en cada extremo como se muestra a continuacion. Luego colocar el cajon en el ensamblaje.

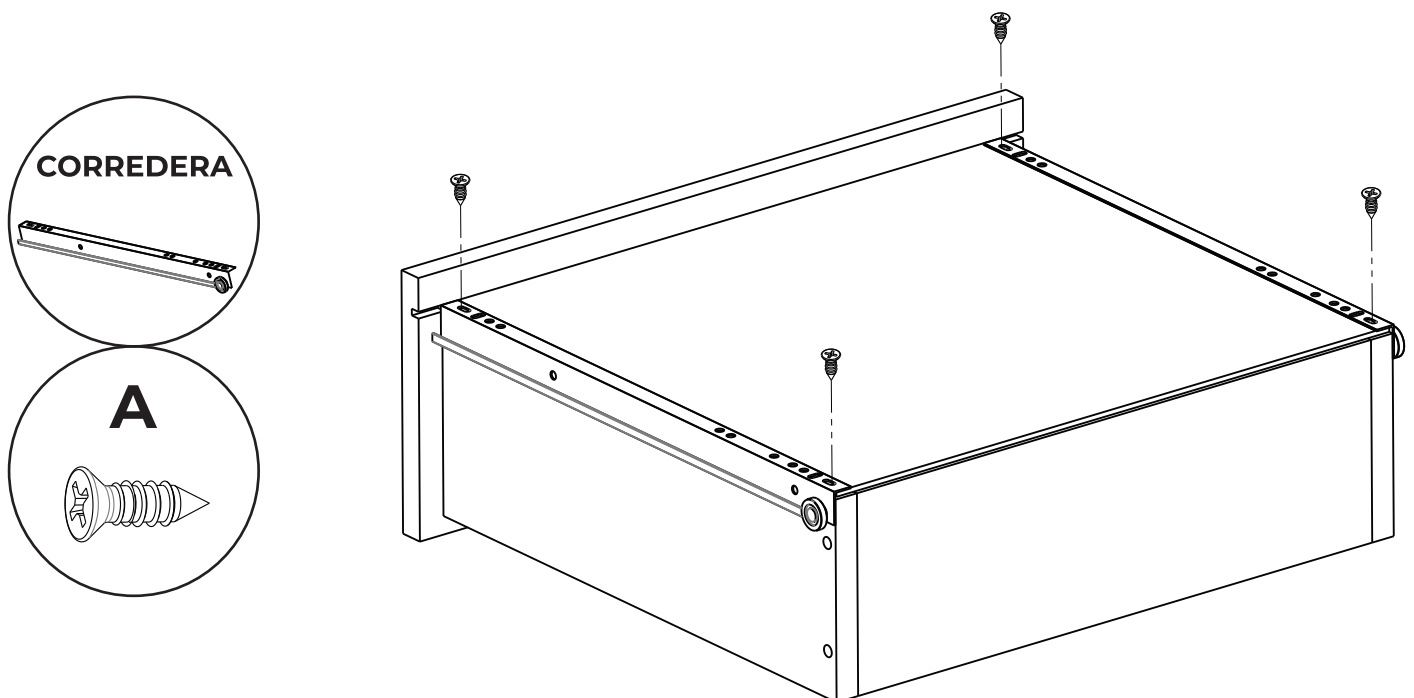

# 11

Unir las dos partes pre-ensambladas mediante los tornillos correspondientes y junto con las L plasticas con sus tornillos correspondientes. Luego colocar los soportes de estantes para despues apoyar los estantes. Luego colocar el soporte del perchero y apoyar el perchero

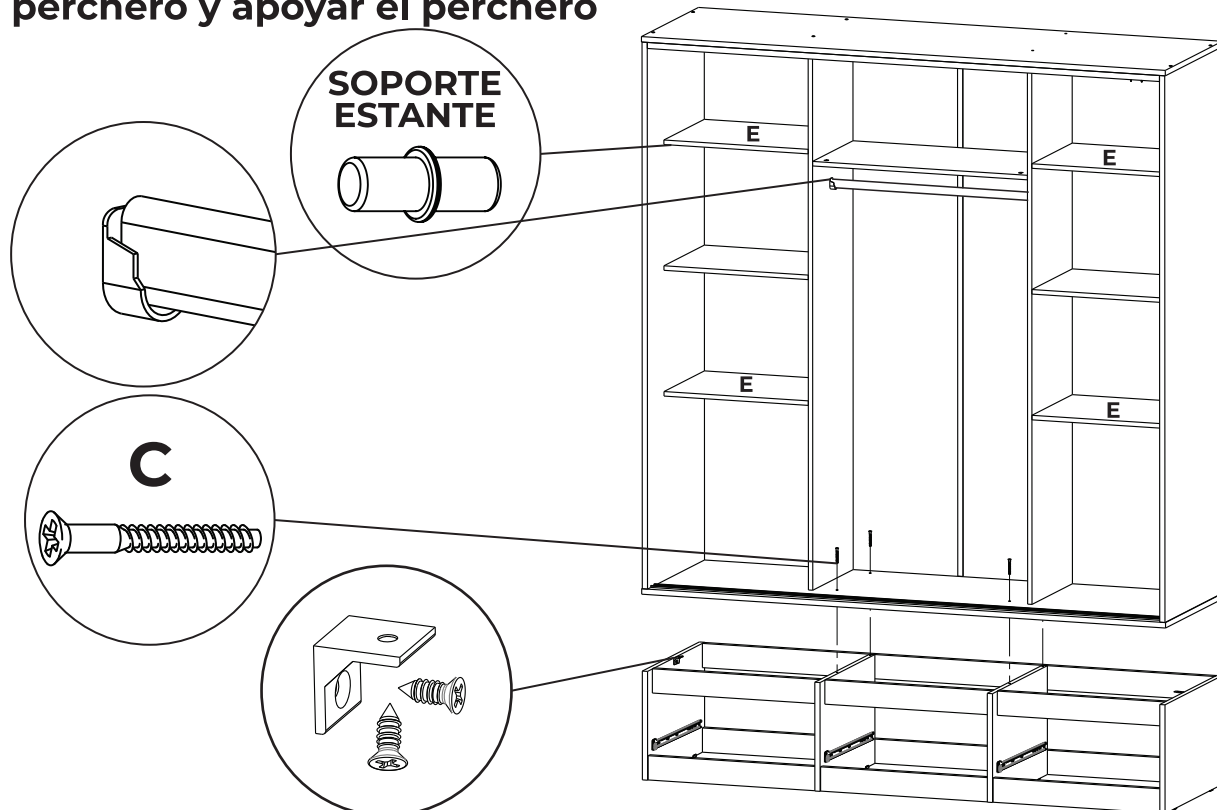

# 12

Colocar los cajones en el ensamblaje.

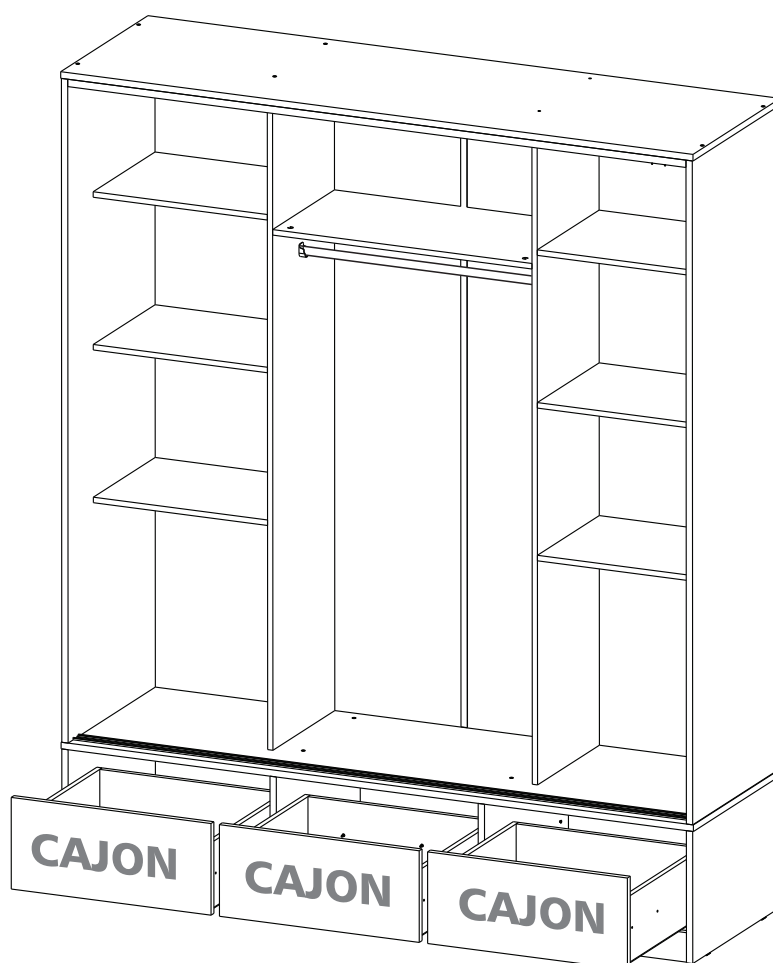

# 13 Colocar los perfiles en las puertas (P).

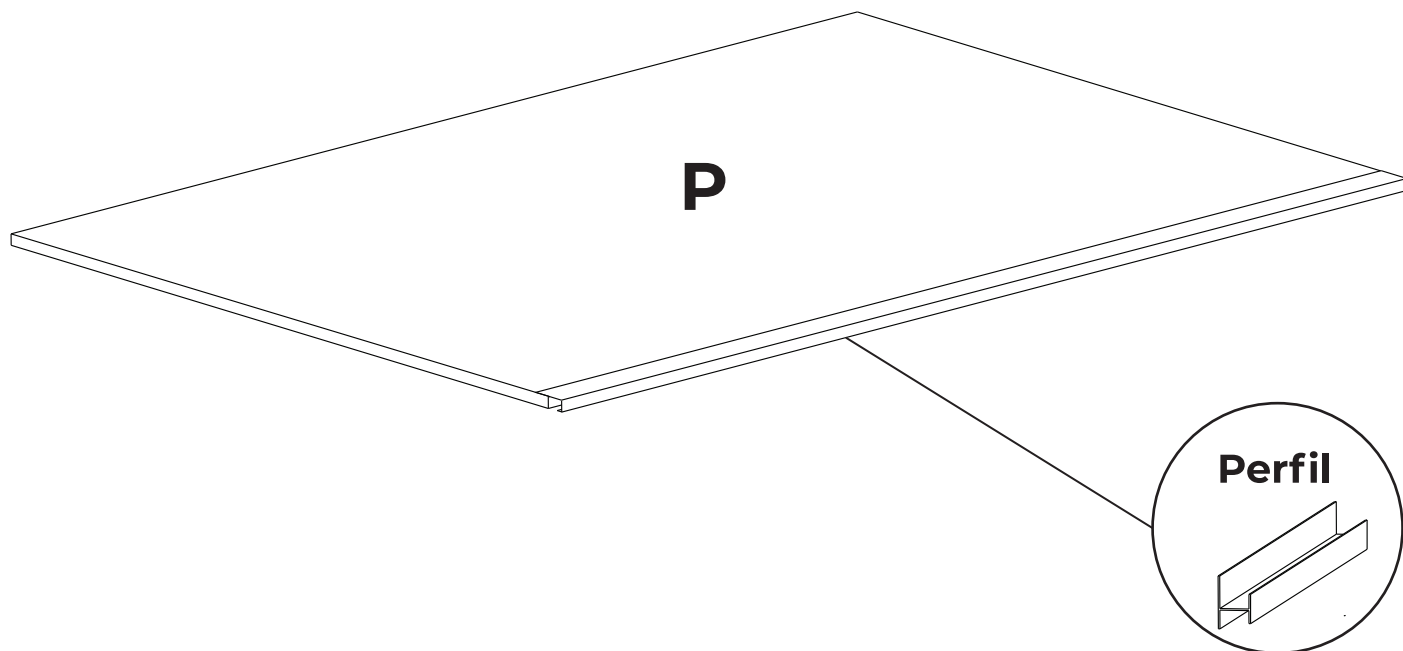

# 14 Colocar las ruedas en la parte superior de las puertas con los tornillos correspondientes como se muestra a continuación.

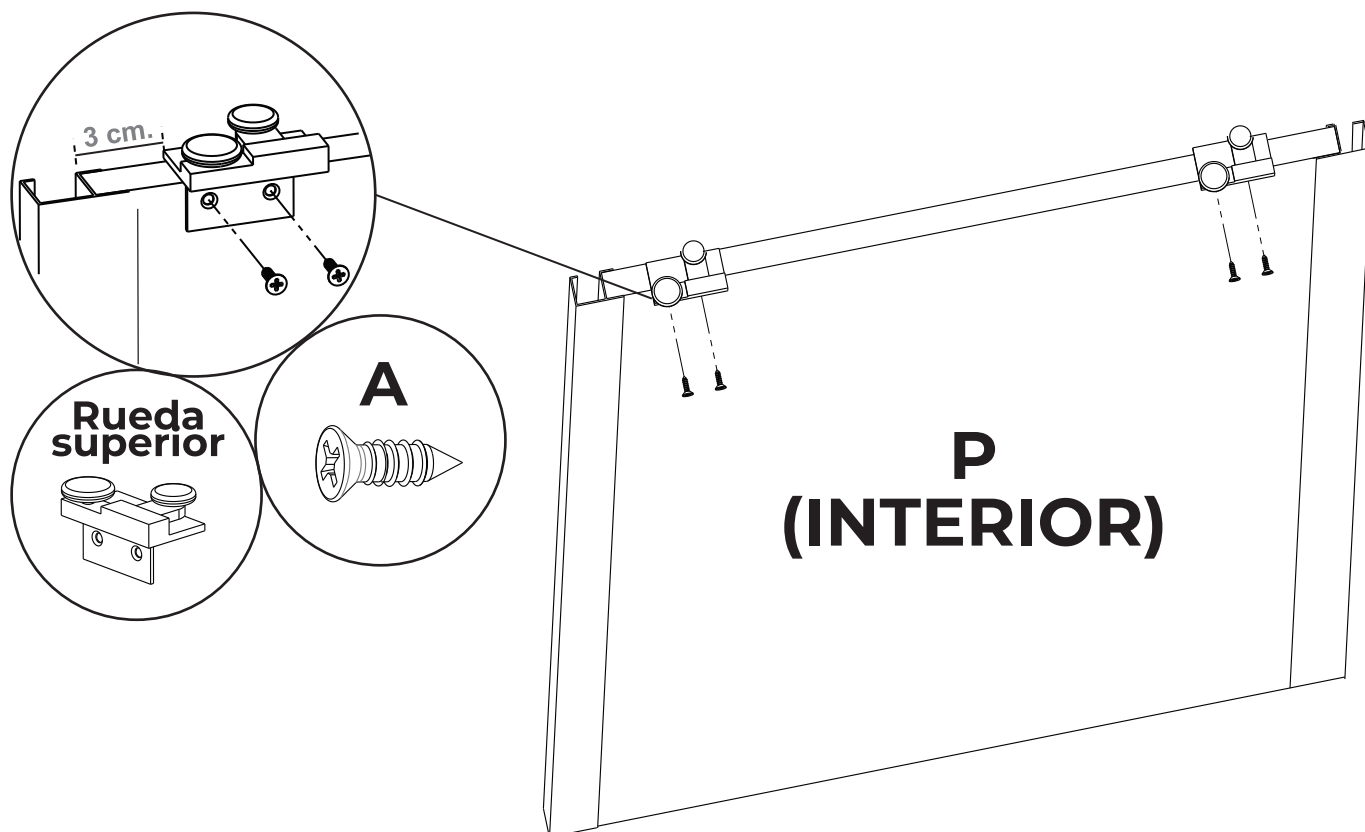

- 15** Colocar las ruedas en la parte inferior de la puerta y regular la altura con la puerta colocada en el mueble, luego atornillar para fijar la altura.

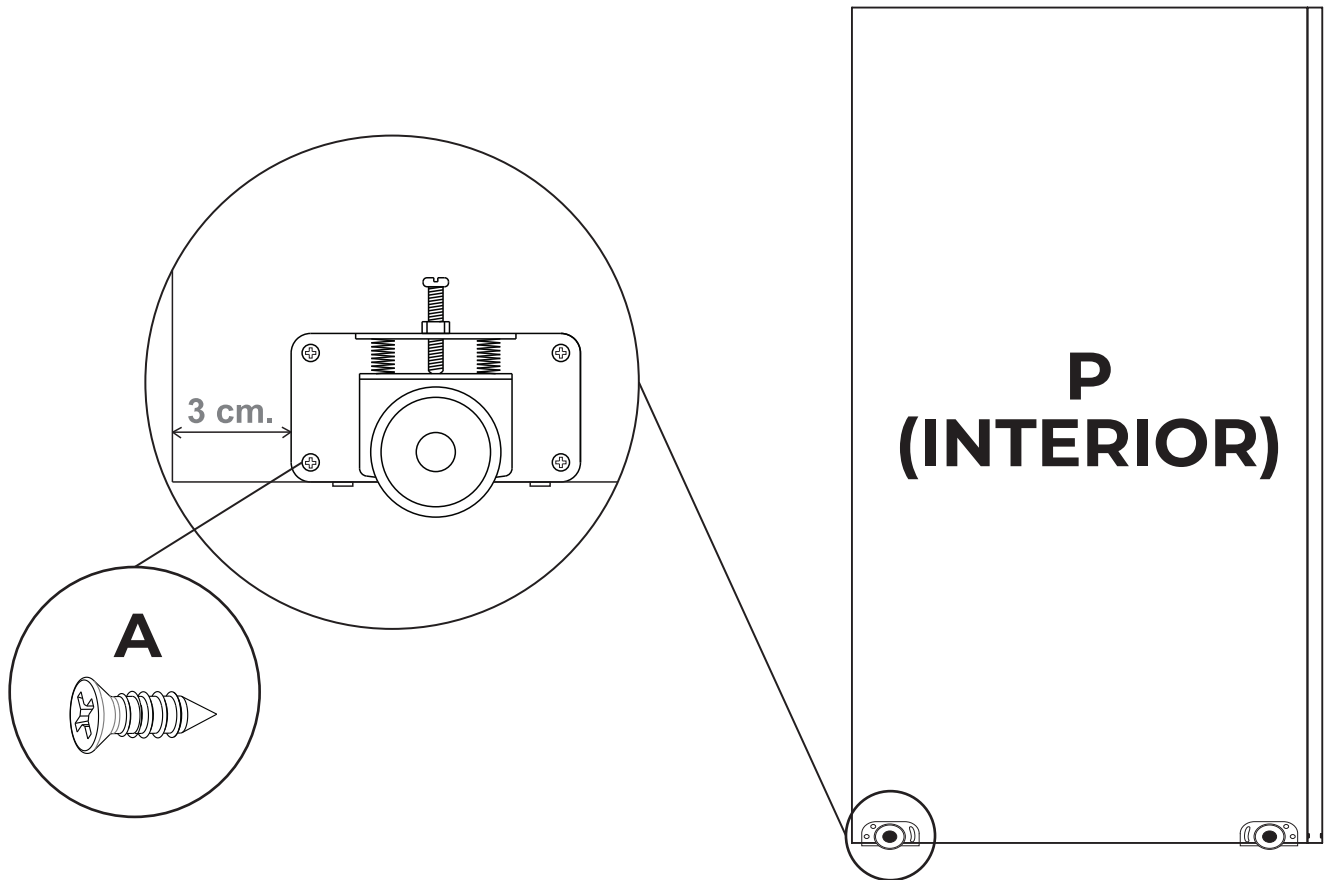

- 16** Colocar las puertas como se muestra a continuación uniendo primero la parte superior para luego calzar la parte inferior.

