

ESCRITORIO CON PIZARRA

Instructivo de Armado

EEP120

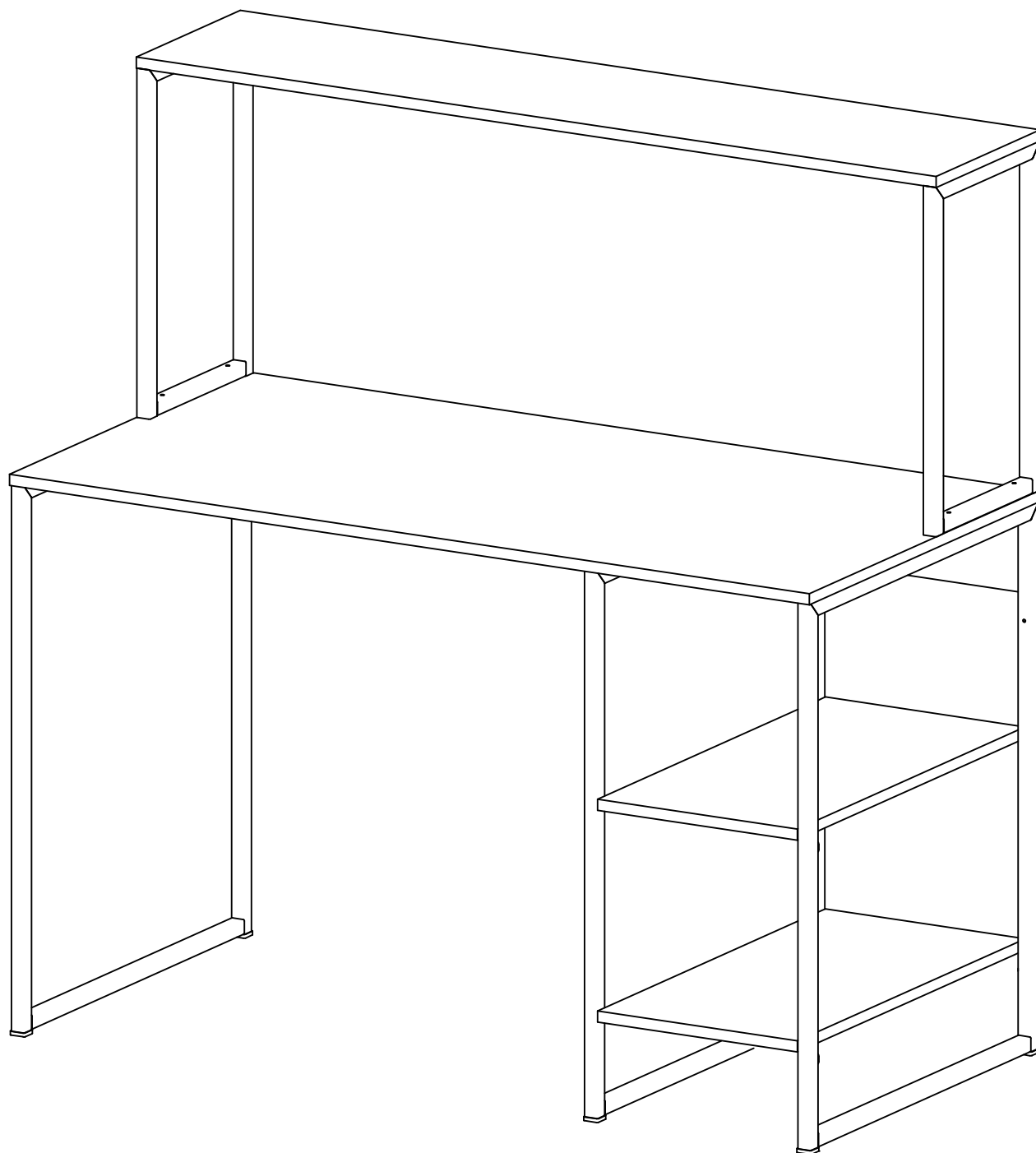

Rev. 2-25/08/2023

DiELFE[®]

Fabricamos tu mueble



DIELFE

✉ posventa@dielfe.com.ar

📌 [dielfemuebles](#)

📘 www.facebook.com/dielfe

📷 [dielfemuebles](#)

www.dielfe.com.ar

Industria Argentina

COMPONENTES

FAJA CHICA (FACH)

CANTIDAD: 1

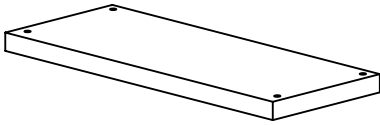

FAJA (FA)

CANTIDAD: 1

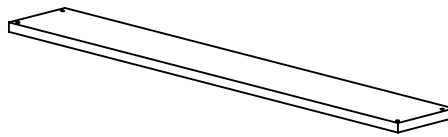

TAPA (T)

CANTIDAD: 1

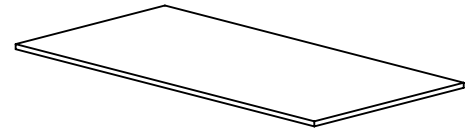

ESTANTE (E)

CANTIDAD: 2

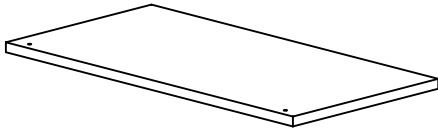

MARCO IZQUIERDO (MI)

CANTIDAD: 1

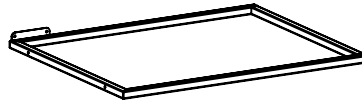

MARCO CENTRAL (MC)

CANTIDAD: 1

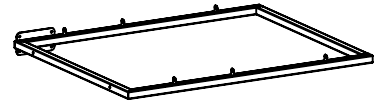

MARCO DERECHO (MD)

CANTIDAD: 1

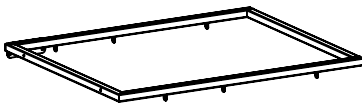

LARGUERO (L)

CANTIDAD: 1



OMEGA 600

CANTIDAD: 1



FONDO (FO)

CANTIDAD: 1

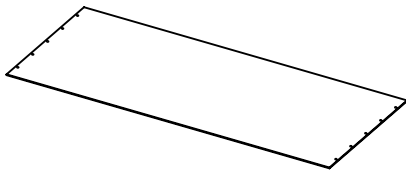

ESTANTE SUPERIOR

CANTIDAD: 1

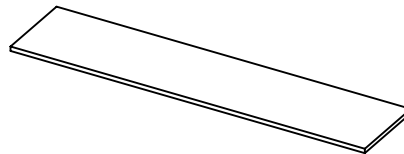

MARCO PIZARRA

CANTIDAD: 2

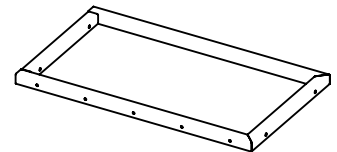

HERRAJES

REGATON (20X20)

CANTIDAD: 6



TORNILLO 3,5x30 (C)

CANTIDAD: 8

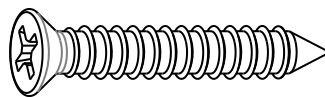

TORNILLO 3,5x14 (A)

CANTIDAD: 34

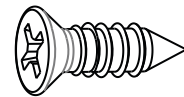

TORNILLO PARKER 4,8x9,5 (B)

CANTIDAD: 16

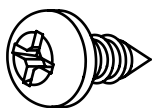

CLAVOS 20mm (D)

CANTIDAD: 15

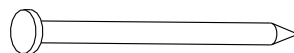

HERRAMIENTAS NECESARIAS NO PROVISTAS

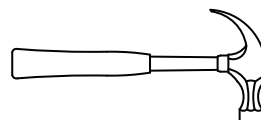
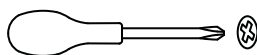

- 1** Colocar los regatones en la parte inferior de los marcos y luego vincular el marco derecho (MD) con la faja chica (FCH) como se ve en la imagen. Posteriormente realizar el mismo proceso con el marco central (MC).

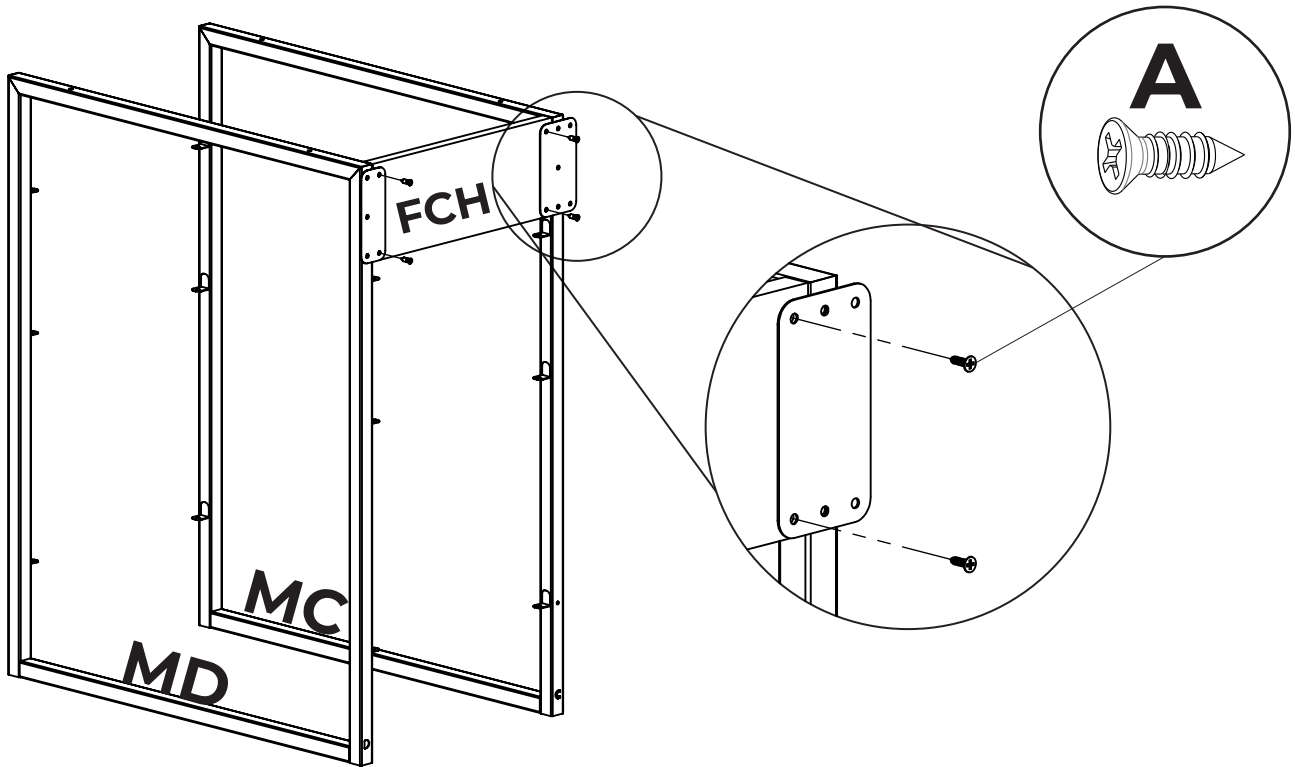

- 2** Una vez seleccionados las alturas de estantes, vincular los estantes (E) con los marcos utilizando los plegados presentes en las caras internas de los mismos. Posteriormente si se quiere se pueden doblar los plegados restantes.

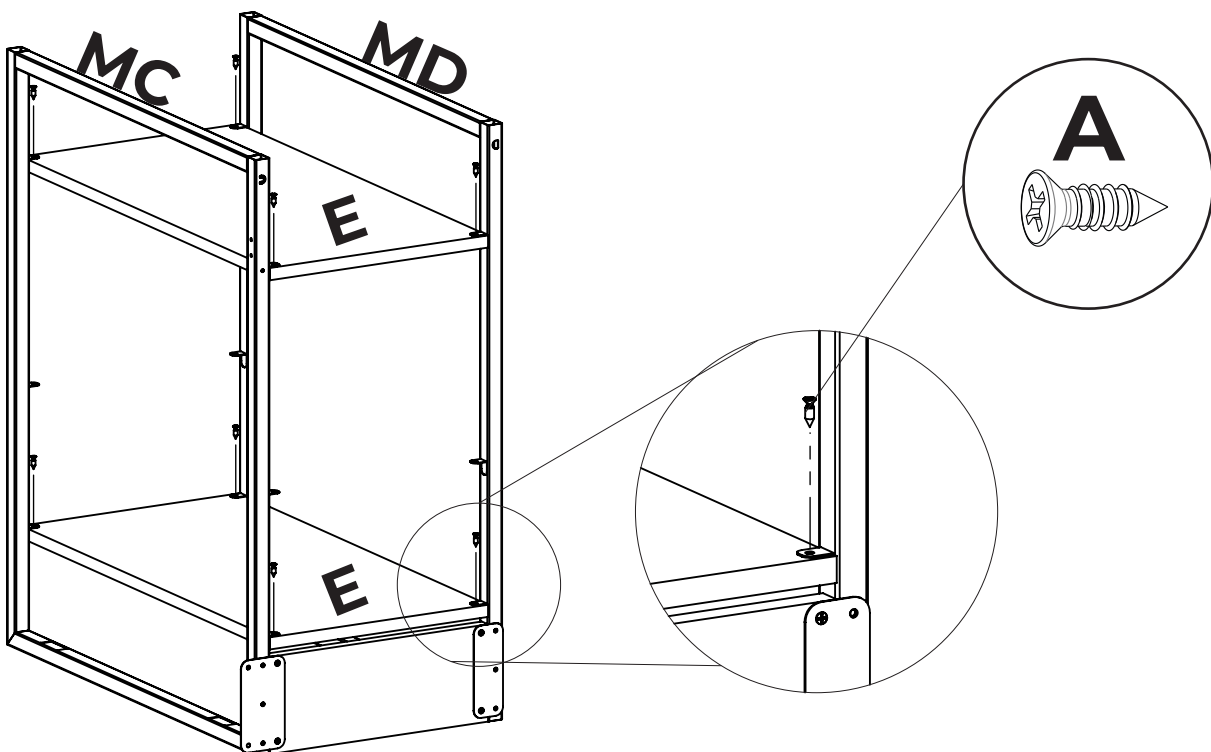

- 3** Vincular el larguero (L) con el marco izquierdo (MI), colocando primero los tornillos ubicados en la cara interna y por ultimo el tornillo de la cara posterior. Luego repetir los pasos para vincular el larguero (L) con el marco central (MC).

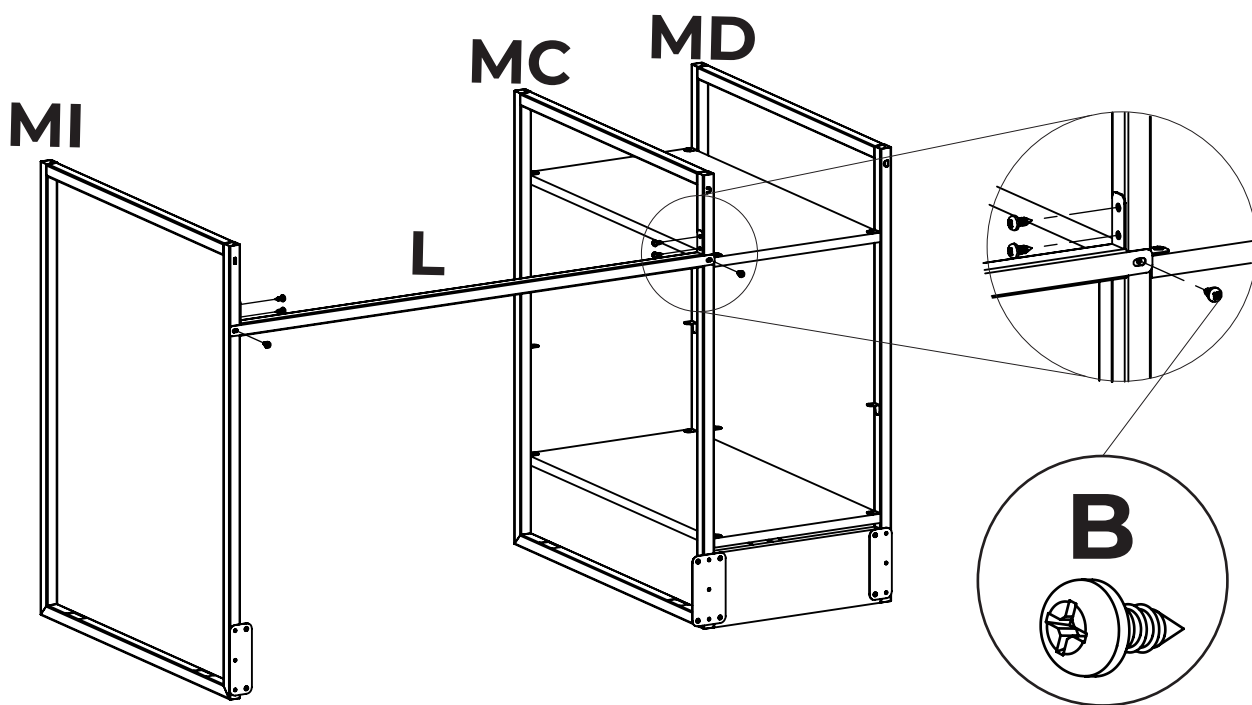

- 4** Vincular el marco central (MC) con la faja grande (FG) como se ve en la imagen. Posteriormente realizar el mismo proceso con el marco central (MI).

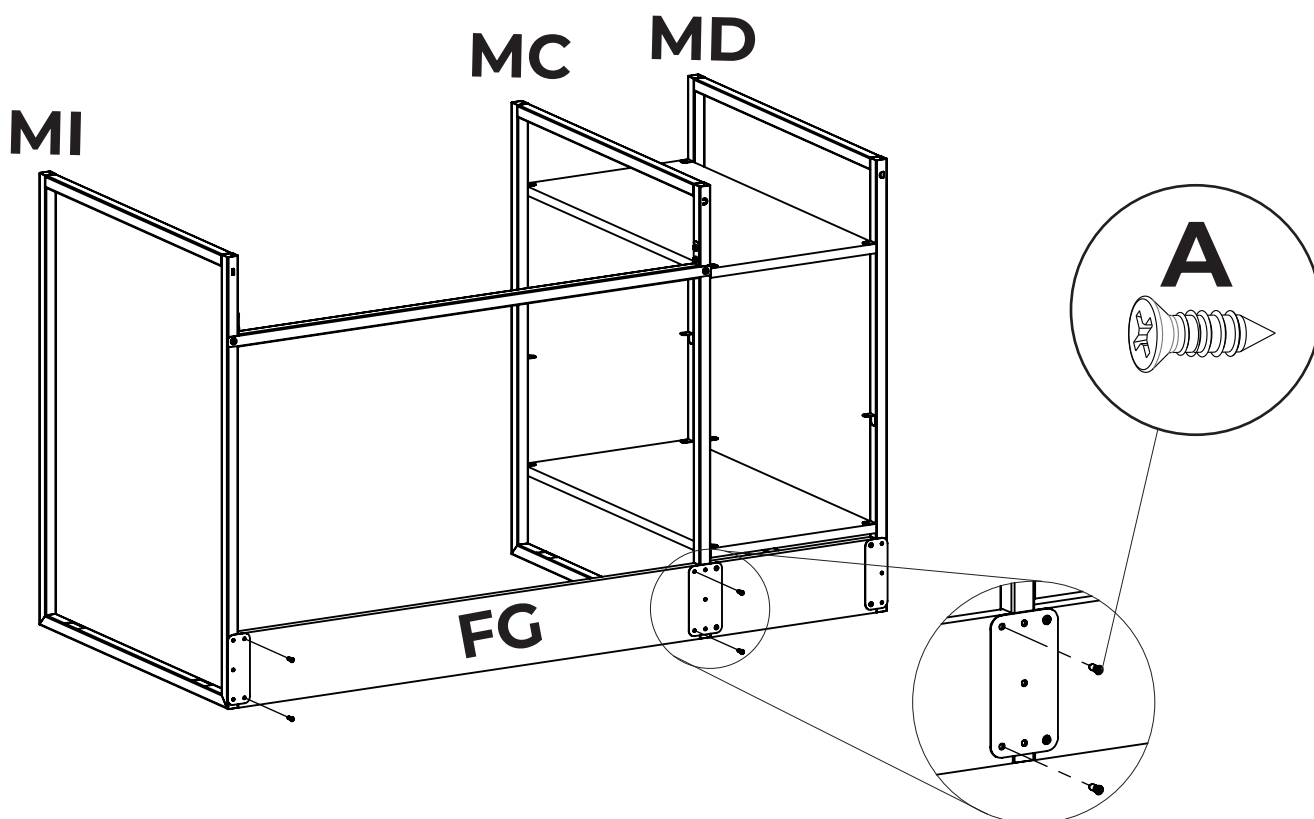

5 Colocar la estructura armada sobre la tapa (T) y alinear sus bordes para luego vincularlos como se ve en la imagen.

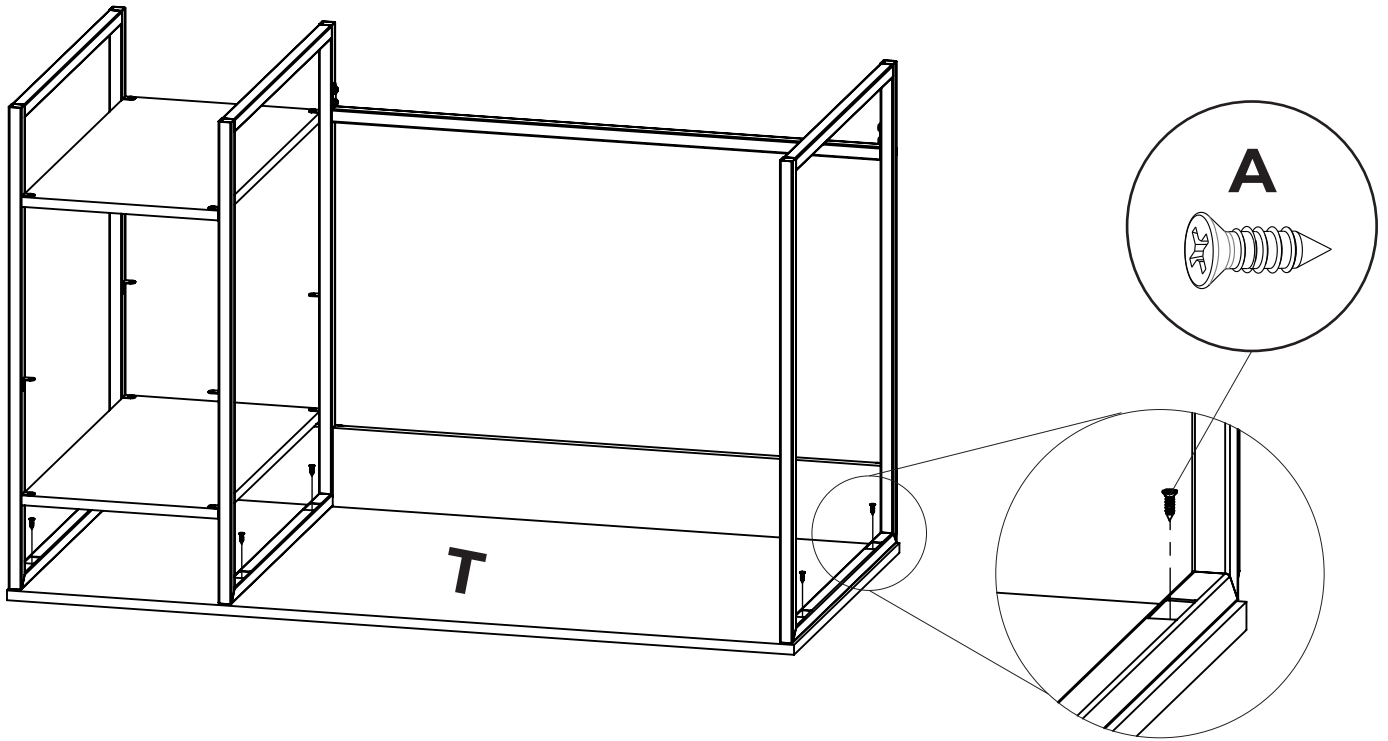

6 Centrar el omega en la superficie libre como se ve en la imagen y vincularla a la tapa.

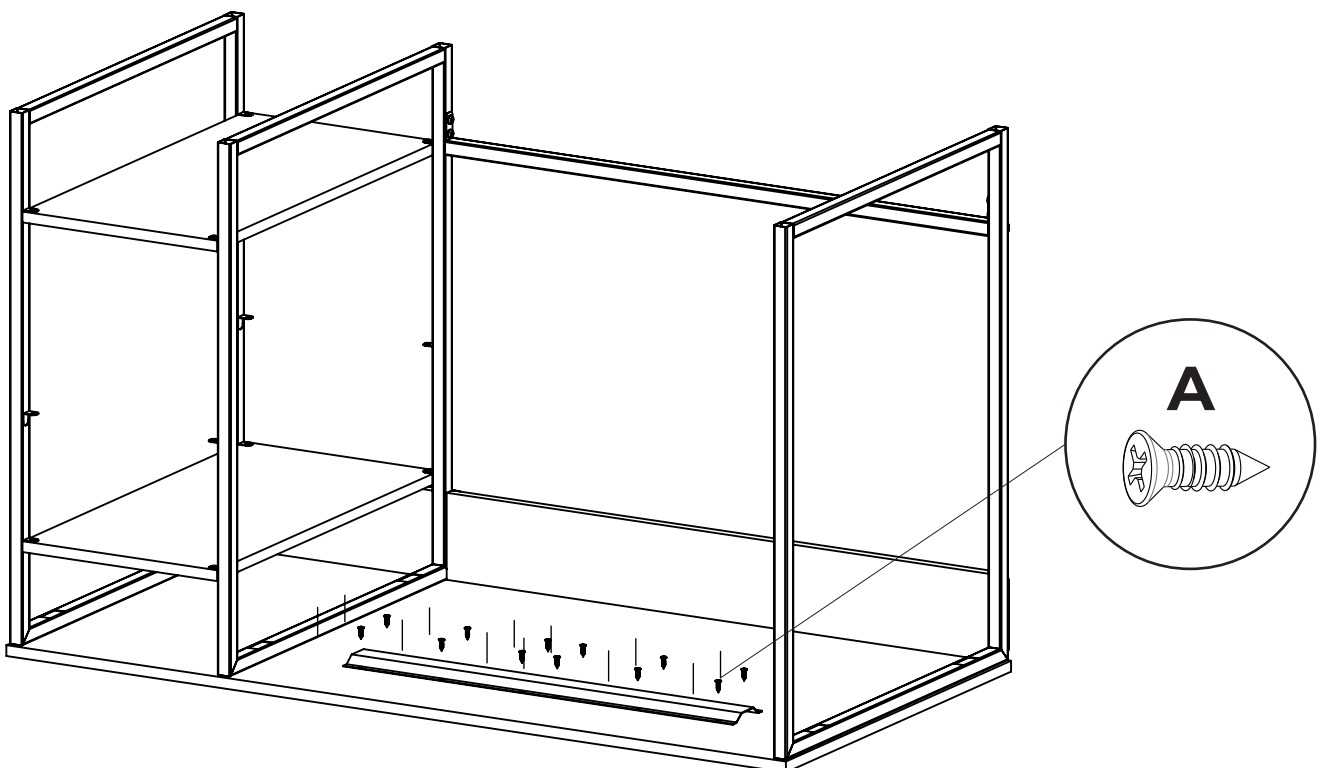

7 Posicionar los marcos de pizarra en la parte posterior de la tapa como se muestra en la imagen inferior y luego atornillarlos con 2 tornillos de 3,5 x 30 cada uno.

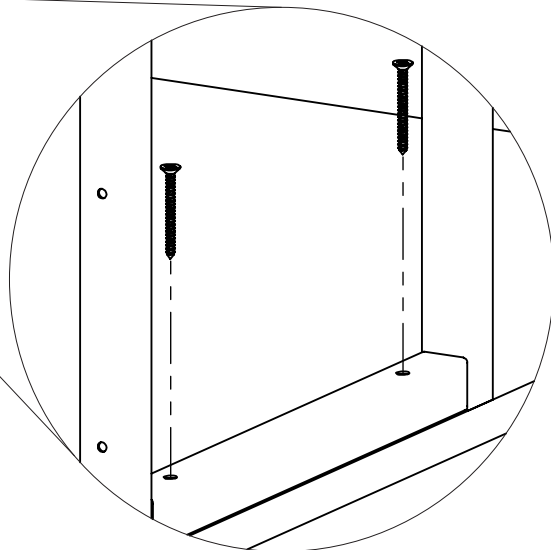
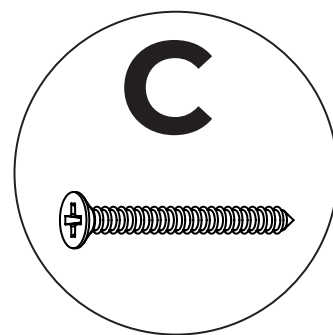
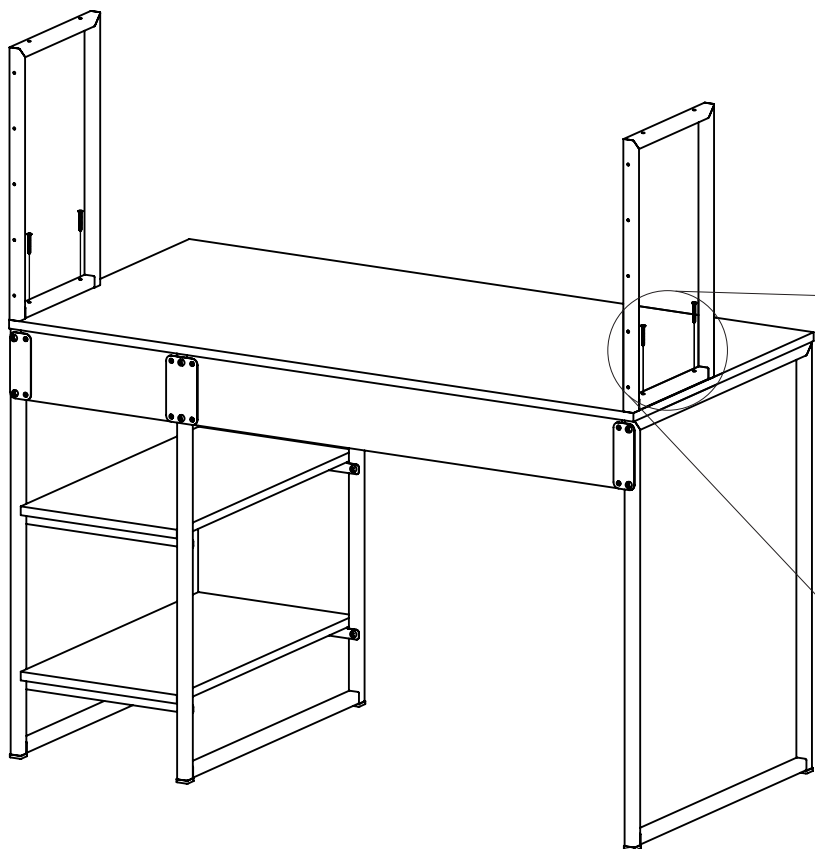

8 Posicionar el estante superior por encima de los marcos de pizarra y luego atornillar con tornillos de 3,5 x 30 como se muestra en la siguiente imagen

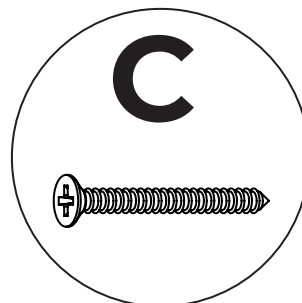
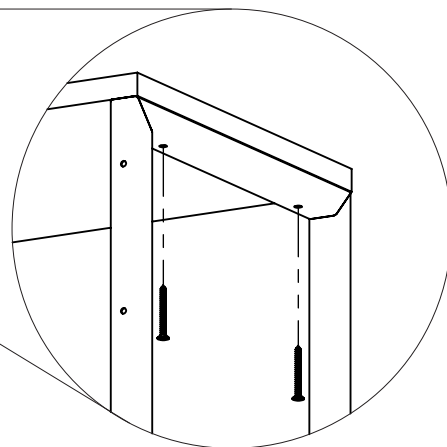
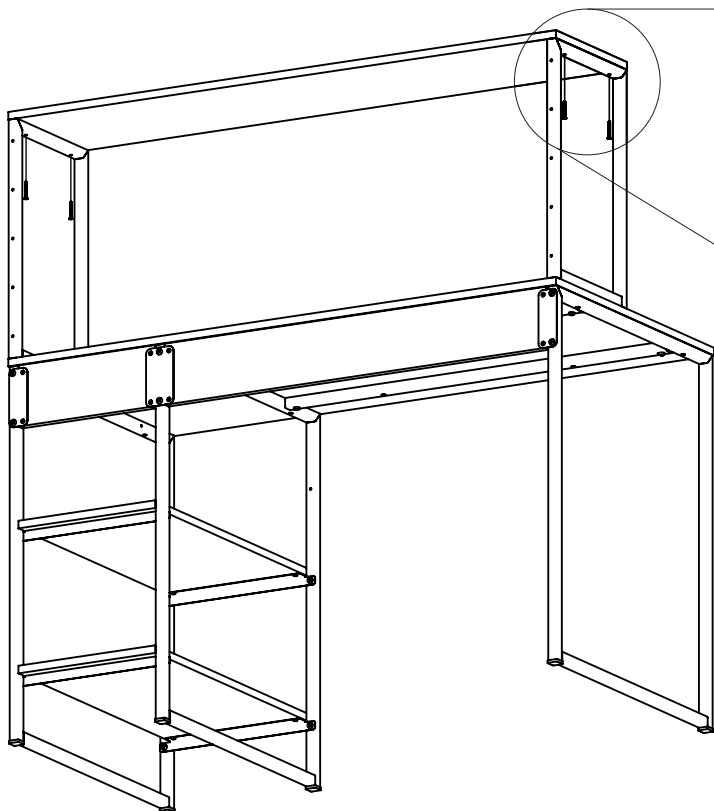

9

Posicionar el fondo (FO) y luego atornillarlo al marco superior con tornillos parker 4,5 x 9,8 y luego clavarlo con clavos de 20mm a la tapa (T) y la tapa superior (TS).

