

MESA DE LUZ

Instructivo de Armado

DML1C

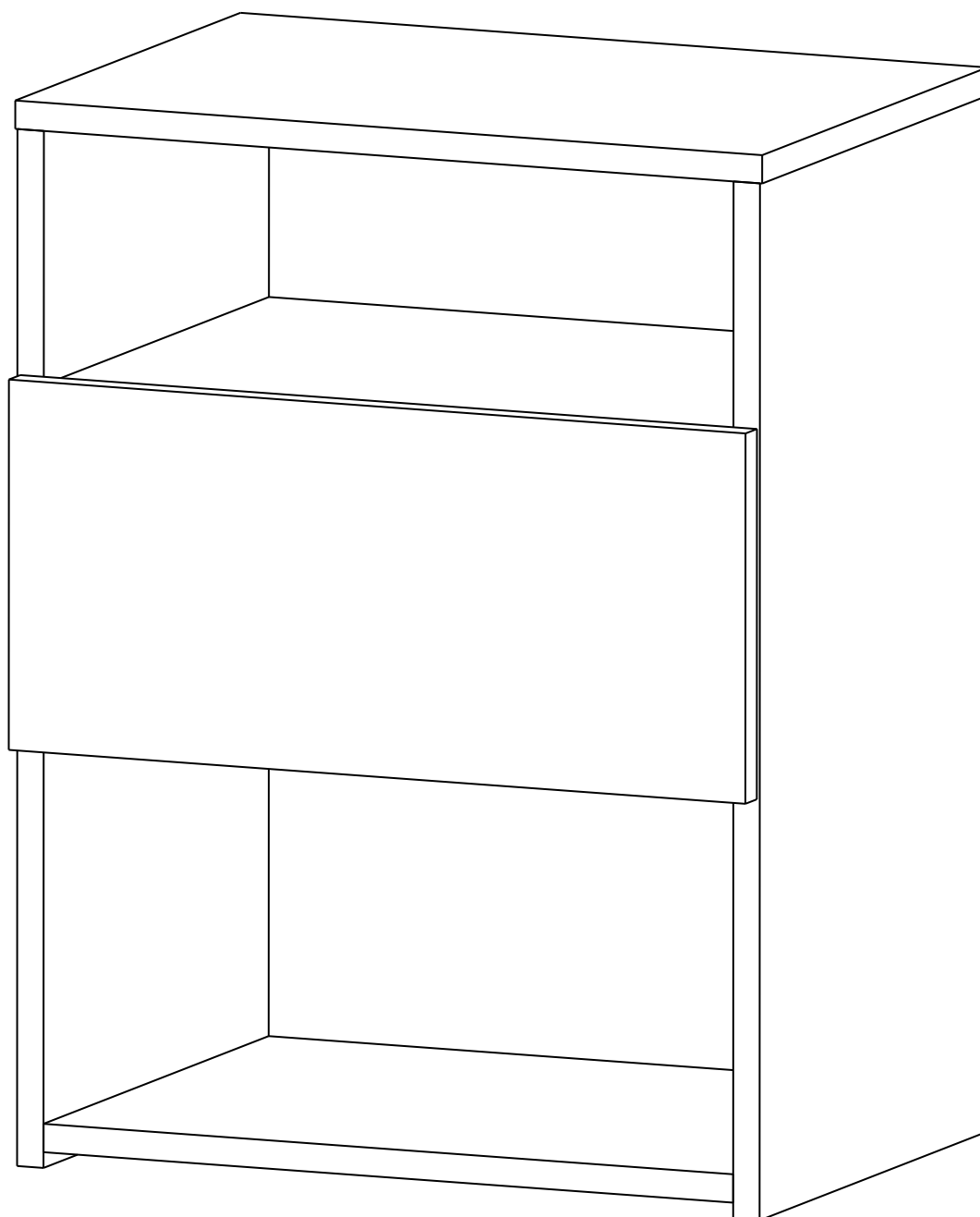

ESCANEA Y MIRA EL VIDEO DE ARMADO



✉ posventa@dielfe.com.ar

📌 [dieflemuebles](#)

📘 www.facebook.com/dielfe

📷 [dielfemuebles](#)

www.dielfe.com.ar

Industria Argentina

COMPONENTES

TAPA (T)
CANTIDAD: 1

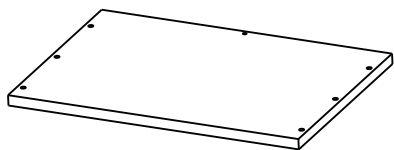

**BASE-DIVISOR
HORIZONTAL (BDH)**
CANTIDAD: 2



**COSTADO IZQUIERDO
(CI) CANTIDAD: 1**

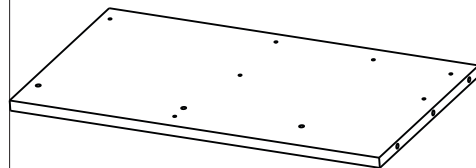

**COSTADO DERECHO
(CD) CANTIDAD: 1**

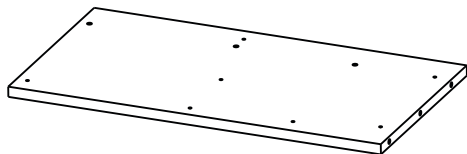

FAJA (FA)
CANTIDAD: 1

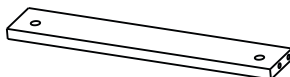

FONDO (FO)
CANTIDAD: 1



FRENTE CAJON (FC)
CANTIDAD: 1

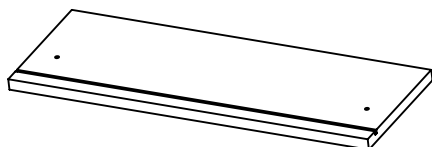

COSTADO CAJON (CC)
CANTIDAD: 2



**CONTRA FRENTE
TRASERO CAJON (CFTR)**
CANTIDAD: 1

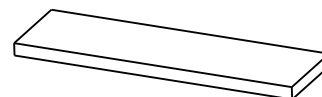

FONDO CAJON (FOC)
CANTIDAD: 1

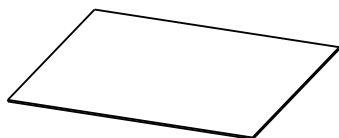

Nota: Los bordes pintados en gris hacen referencia a los filos de la melamina.

HERRAJES

TARUGO 8x30
CANTIDAD: 12



SACHE COLA
CANTIDAD: 2

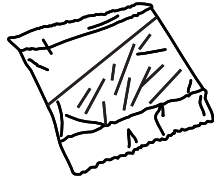

CLAVOS 8x20
CANTIDAD: 20

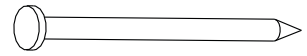

TORNILLO 3,5x14 (A)
CANTIDAD: 12

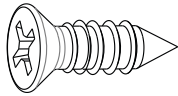

TORNILLO 3,5x30 (B)
CANTIDAD: 4

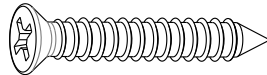

BASE ANTIDESLIZANTE
CANTIDAD: 4

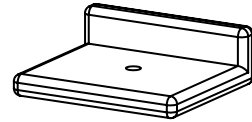

CONJUNTO MINI FIX
CANTIDAD: 6

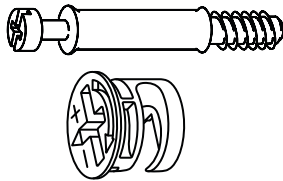

CORREDERA Z
CANTIDAD: 1

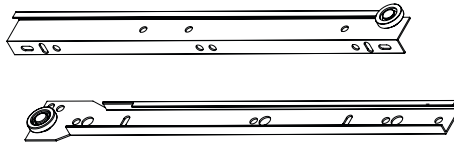

HERRAMIENTAS NECESARIAS NO PROVISTAS

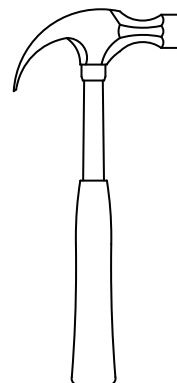
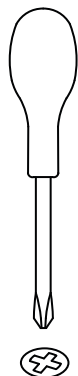

1

Colocar las guías de cajon en los costados (CI-CD) con los tornillos correspondientes y como se muestra a continuacion.

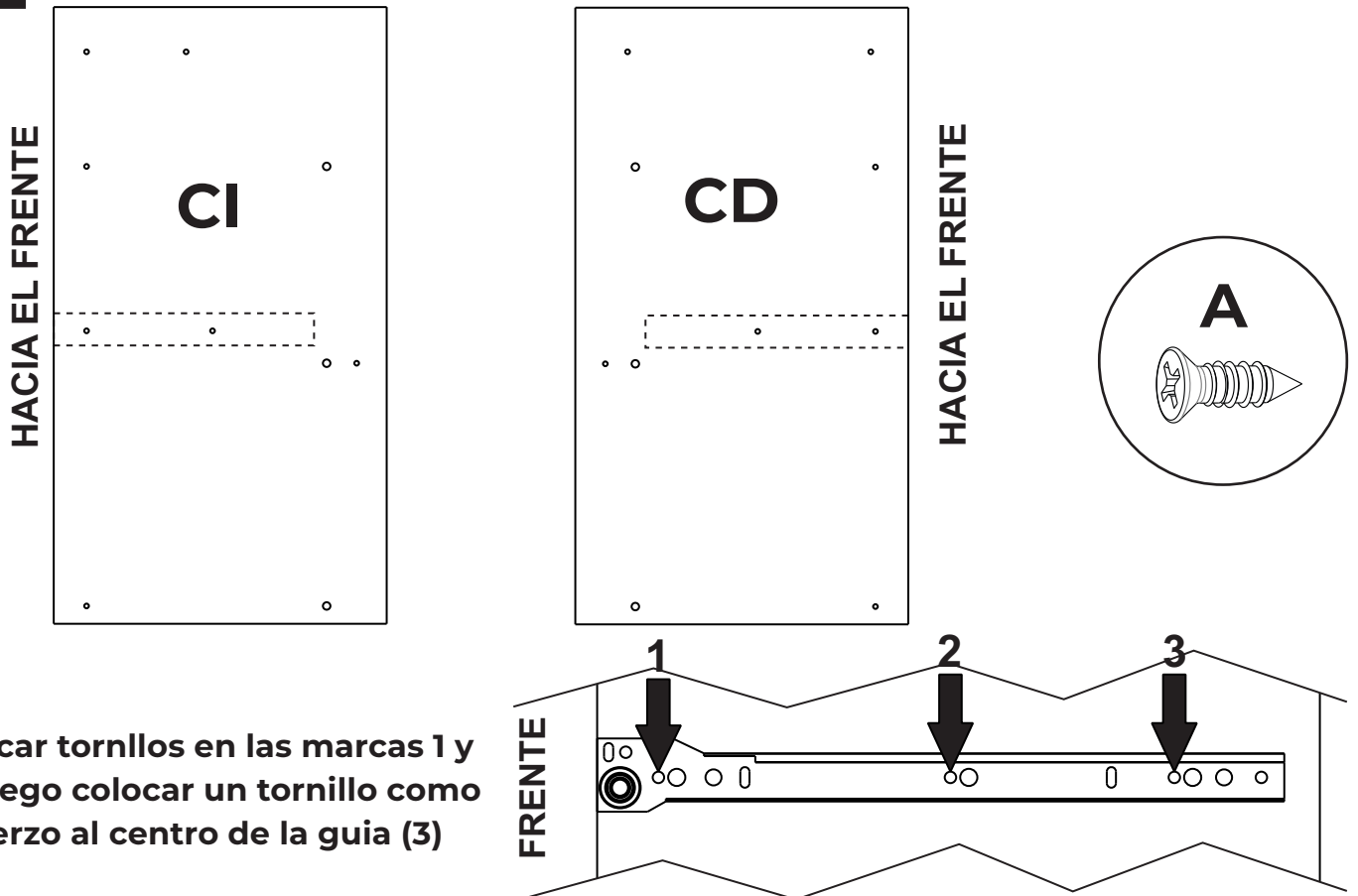

Colocar tornillos en las marcas 1 y 2. Luego colocar un tornillo como refuerzo al centro de la guia (3)

2

Colocar en los costados (CI-CD) los tarugos y mini fix como se muestra a continuacion. Previamente haber encolado los agujeros que alojan los tarugos.

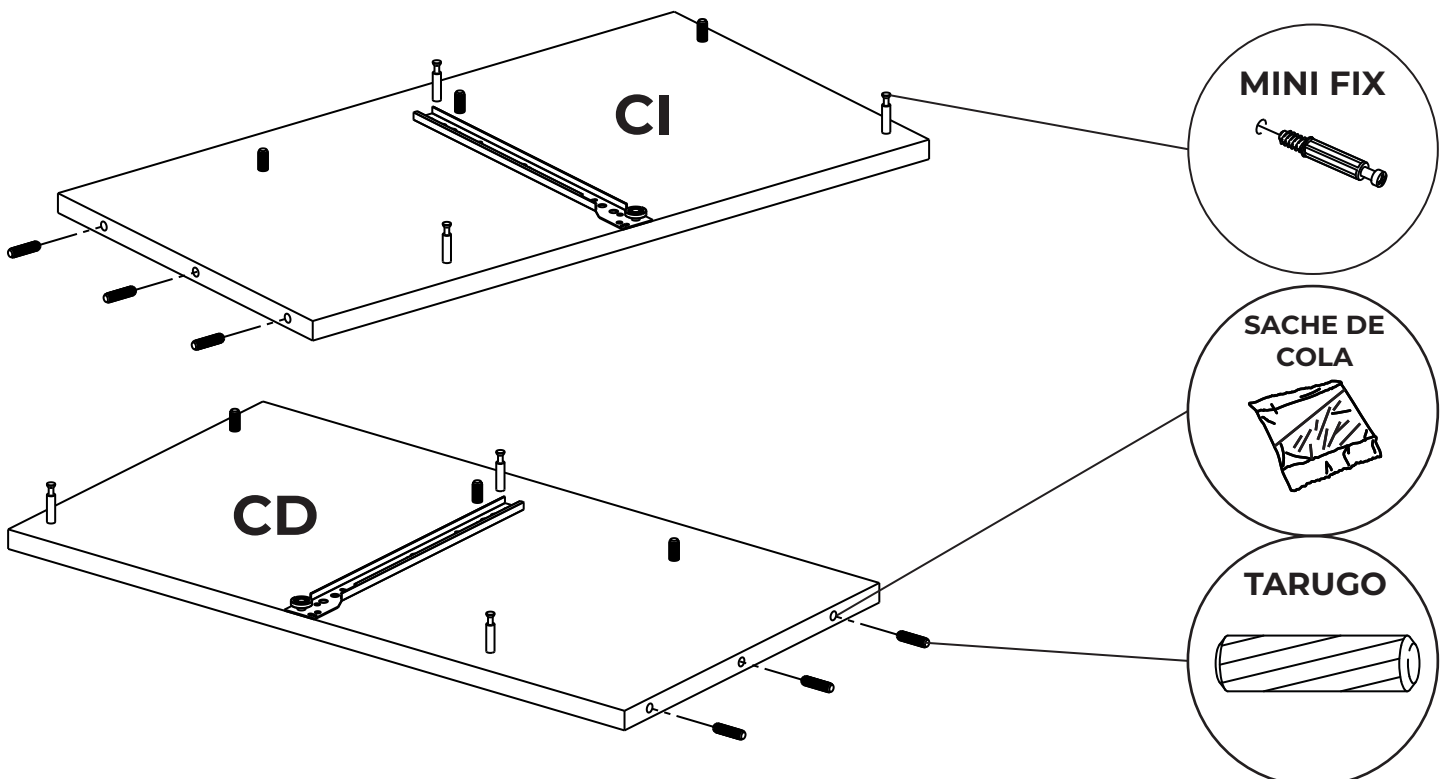

- 3** Armar la estructura uniendo los costados (CI-CD) con la faja (FA) y la base divisor horizontal (BDH) con los tarugos y los mini fix. Previamente haber encolado los agujeros que alojan los tarugos.

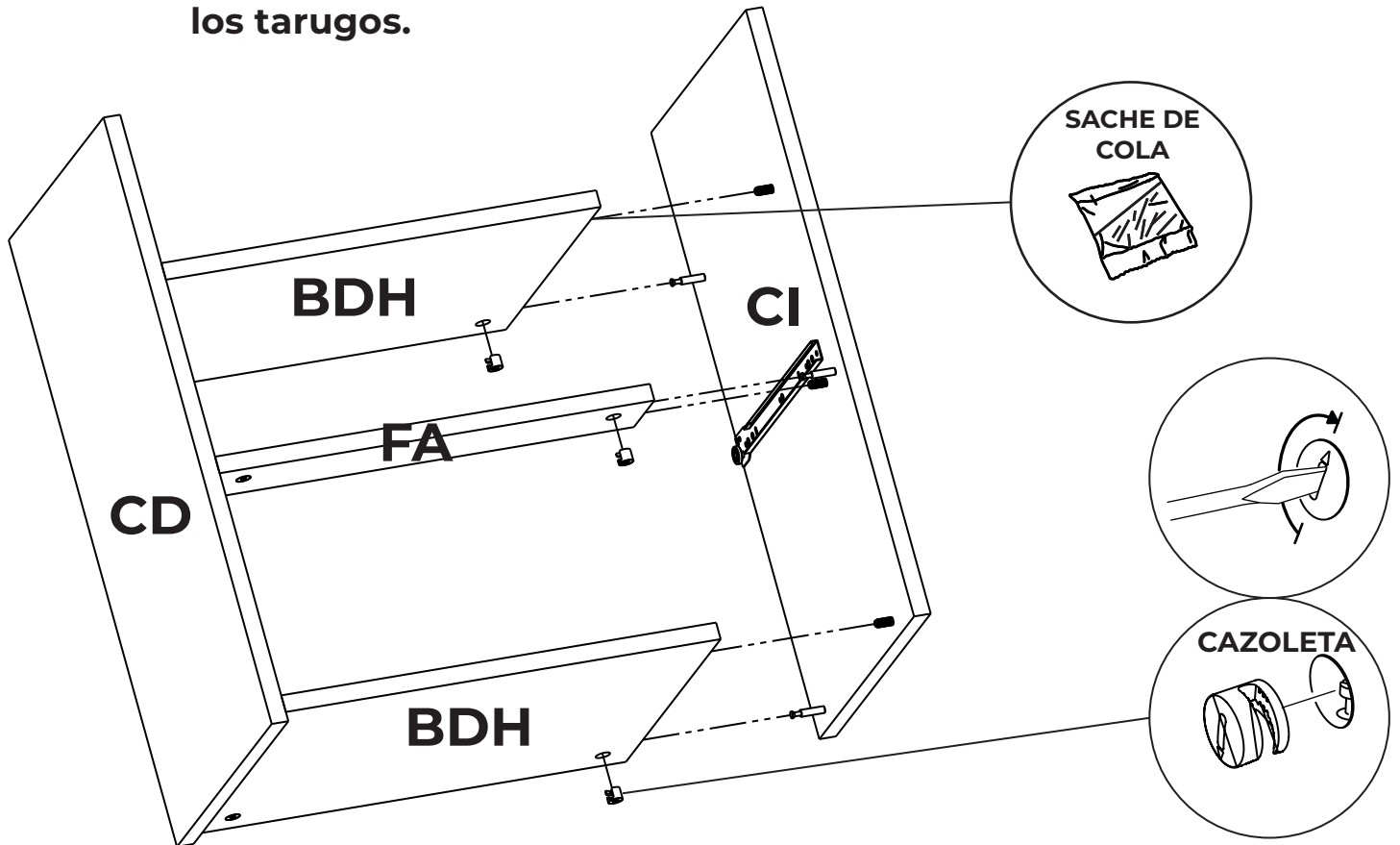

- 4** Colocar la tapa (T) con los tarugos en la parte superior del ensamblaje. Previamente haber encolado los agujeros que alojan los tarugos. Luego centrar y clavar el fondo. Luego clavar las bases antideslizante. Luego clavar los regatones en la parte inferior.

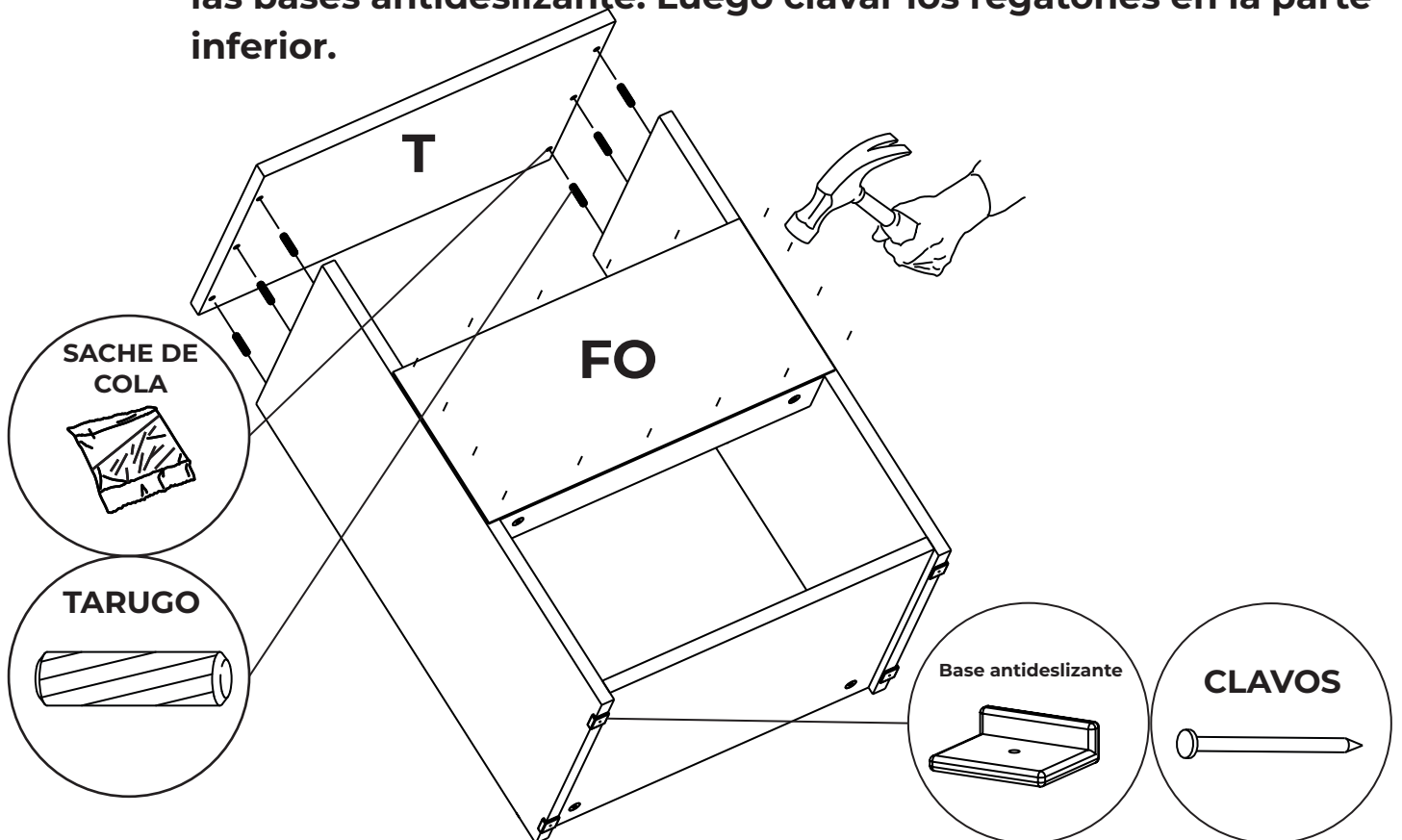

5 Ensamblar los costados (CC) con el frente cajón del producto mediante el conjunto mini fix previamente colocado en el paso anterior, finalizar colocando los costados y la cazoleta para la fijación de las piezas. Los filos de la placa de melamina deben quedar hacia arriba del cajón.

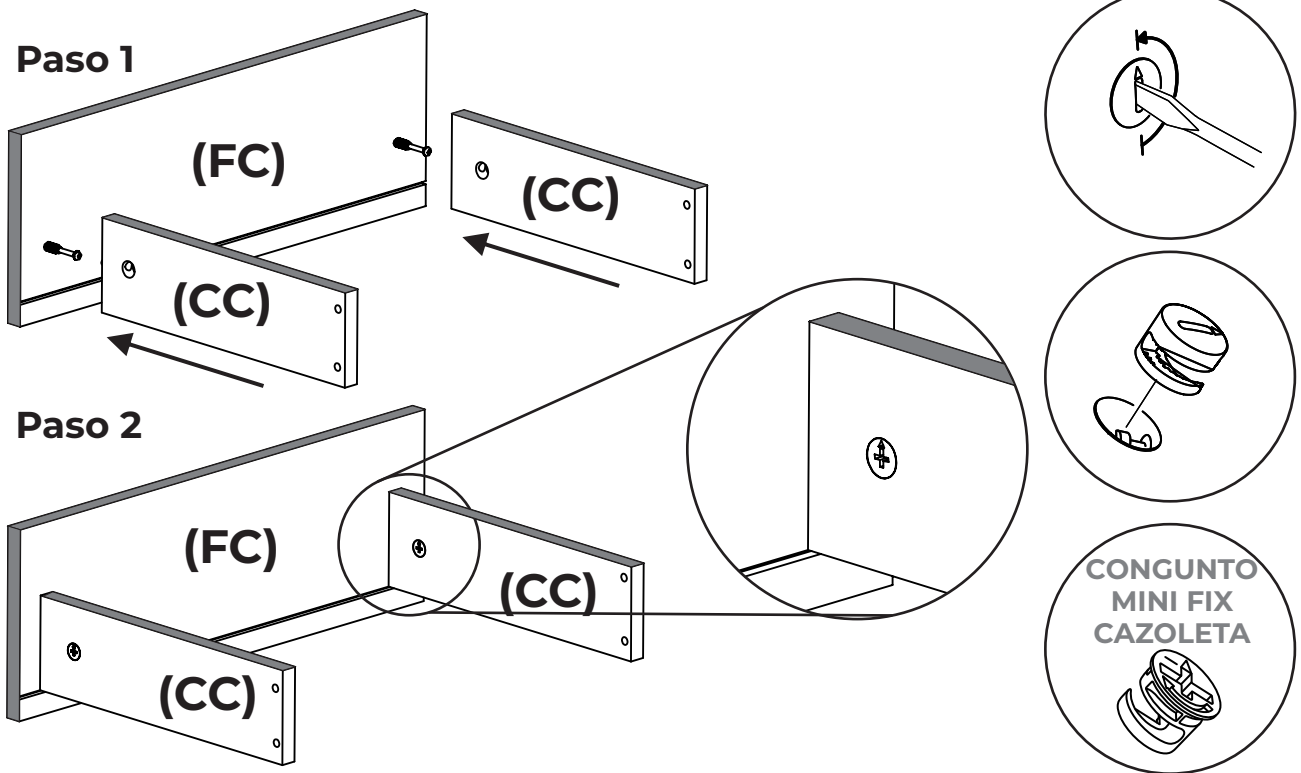

6 Como primer paso del armado del cajón se colocan los tornillos del conjunto mini fix en los agujereados del frente cajón (FC)

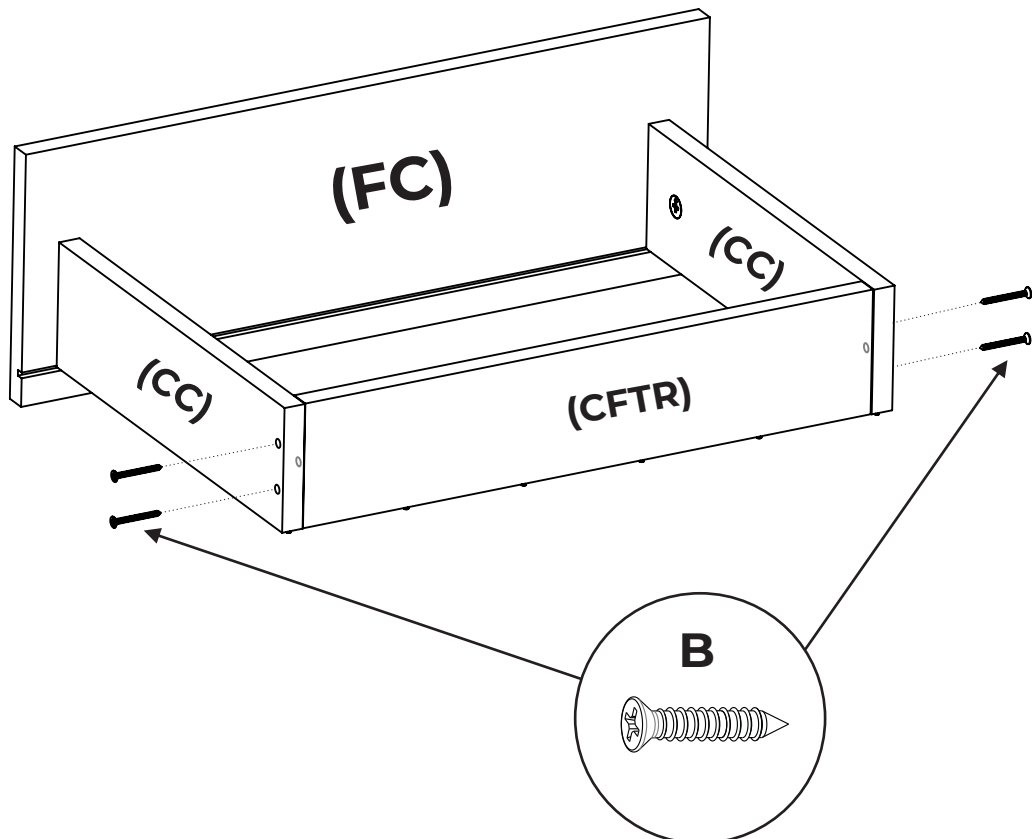

7

Colocar el fondo cajón (FO) por debajo del cajón previamente ensamblado, al colocarlo encastrar el fondo con el frente de cajón (FC) en la ranura que tiene el mismo, luego colocar los clavos como se muestra a continuación.

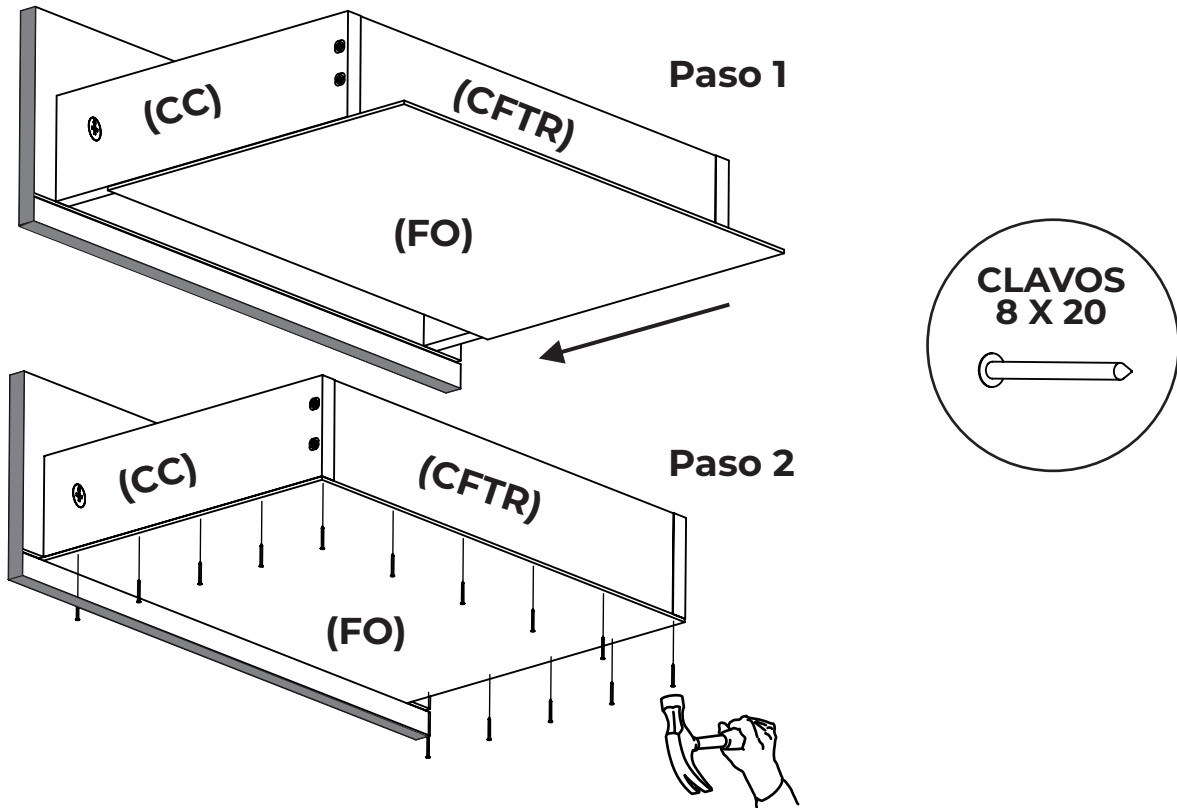

8

Colocar las correderas en el cajón como lo muestra la primer imagen, luego colocar 2 tornillos (A) por debajo de la corredera y finalmente el cajón queda armado por completo

